

No. 460587 - red
No. 460588 - black
No. 460589 - Italy Design

Ride on Aprilia Tuono



just play

DE - Gebrauchsanleitung
GB - Instruction
FR - Notice
IT - Istruzione
ES - Instrucción

CZ - Návod k použití
PL - Instrukcja użytkowania
NL - Gebruiksaanwijzing
SK - Návod na použitie



DE - Allgemeine Hinweise

JAMARA e.K. übernimmt keine Haftung für Schäden, die an dem Produkt selbst oder durch dieses entstehen, sofern diese auf falsche Bedienung oder Handhabungsfehler zurückzuführen sind. Der Kunde allein trägt die volle Verantwortung für die richtige Bedienung und Handhabung; dies umfasst insbesondere die Montage, den Ladevorgang, die Verwendung bis hin zur Wahl des Einsatzbereiches. Bitte beachten Sie hierzu die Bedienungs- und Gebrauchsanleitung, diese enthält wichtige Informationen und Warnhinweise.

GB - General Information

JAMARA e.K. is not liable for any damage caused to the product itself or through this, provided this is due to improper operation or handling errors. The Customer alone bears the full responsibility for the proper use and handling, including without limitation, the assembly, the charging process, the use and choice of the operation area. Please refer to the operating and user instructions, it contains important information and warnings.

FR - Remarques générales

La société JAMARA e.K. n'est pas responsable de dommages, que ce soit au niveau du modèle ou causé par celui-ci, résultant d'une utilisation non appropriée. Seul le client est responsable concernant la mise en oeuvre et l'utilisation conforme du matériel; cela va de l'assemblage, en passant par la charge des accus et allant jusqu'au domaine d'utilisation. Pour cela, veuillez lire attentivement la notice d'assemblage et d'utilisation, celle-ci contient d'importantes informations ainsi que les consignes de sécurité.

IT - Informazioni generali

JAMARA e.K. non è responsabile per danni, sostenute al prodotto stesso o attraverso questo, dovuti ad una gestione non corretta del articolo. Solo il cliente si assume la piena responsabilità per la manutenzione e l'utilizzo corretto dello stesso; questo include il montaggio, la ricarica, l'utilizzo, fino alla scelta della aerea di applicazione. Si prega di notare e rispettare le istruzioni d'uso, questi contengono informazioni e avvertimenti molto importanti.

ES - Información general

JAMARA e.K. no se hace responsable de los daños causados al producto en sí o por medio de esto, a menos que esto se debe al mal funcionamiento o errores de manejo. El cliente solo tiene la responsabilidad completa para el uso y manejo adecuado, incluyendo, sin limitaciones, el montaje, el proceso de carga, el uso de hasta la elección de la zona de aplicación. Por favor, consulte las instrucciones de uso y funcionamiento, contiene información y avisos importantes.

CZ - Vyloučení odpovědnosti

Firma JAMARA e.K. nenesie žádnou odpovědnost za škody, které vzniknou na výrobku nebo jeho prostřednictvím, pokud tyto škody vzniknou nesprávnou obsluhou nebo nesprávným používáním výrobku. Odpovědnost za správnou obsluhu a správné používání výrobku nese výhradně zákazník. Toto se týká hlavně montáže, procesu nabíjení, používání až k výběru oblasti použití. Za tímto účelem se prosím seznámte s návodem na použití, který obsahuje důležité informace a upozornění. Ite uyarıları içeren kullanim ve isletme kilavuzunu dikkatlice okuyunuz.

PL - Wykluczenie odpowiedzialności

Firma JAMARA e.K. nie ponosi żadnej odpowiedzialności za szkody powstałe na samym produkcie bądź za jego pośrednictwem jeżeli szkody te wynikają z nieprawidłowej obsługi bądź z niepoprawnego posługiwania się produktem. Wyłącznie klient ponosi całkowitą odpowiedzialność za poprawną obsługę i poprawne posługiwanie się produktem: obejmuje to w szczególności montaż, proces ładowania, użytkowanie aż po wybór obszaru zastosowania. Prosimy zapoznać się w tym celu z instrukcją obsługi i użytkowania, która zawiera ważne informacje oraz wskazówki ostrzegawcze.

NL - Uitsluiting van de aansprakelijkheid

De firma JAMARA e.K. is niet aansprakelijk voor schade ontstaan aan het product zelf of door gebruik ervan indien deze schade voortvloeit van onjuiste bediening of foutief gebruik van het product. De klant zelf is uitsluitend aansprakelijk voor de correcte bediening en juist gebruik van het product: het omvat met name de montage, het ladingproces, het gebruik en de keuze van het toepassingsgebied. Wij vragen gaarne kennis te nemen van de bedienings- en gebruiksaanwijzing die cruciale gegevens en waarschuwing omvat.

SK - Vylúčenie zodpovednosti

Firma JAMARA e.K. nenesie žiadnu zodpovednosť za škody, ktoré vzniknú na výrobku alebo jeho prostredníctvom, pokiaľ tieto škody vzniknú nesprávnou obsluhou alebo nesprávnym používaním výrobku. Zodpovednosť za správnu obsluhu a správne používanie výrobku nesie výhradne zákazník. Toto sa týka hlavne montáže, procesu nabíjania, používania až k výberu oblasti použitia. Za týmto účelom sa prosím zoznámte s návodom na použitie, ktorý obsahuje dôležité informácie a upozornenia.



DE - Geeignet für Kinder ab 3 Jahren.

Achtung: Für Kinder unter 36 Monaten nicht geeignet. **ERSTICKUNGSGEFAHR!** Enthält verschluckbare Kleinteile. Von Kleinkindern unbedingt fernhalten. **Dieses Spielzeug ist aufgrund seiner Höchstgeschwindigkeit nicht für Kinder unter 3 Jahren geeignet!**

- Entfernen Sie vor dem Spielbetrieb alle Schutzfolien von sämtlichen Teilen
- Dieses Gerät ist nicht dafür bestimmt, durch Personen (einschließlich Kinder) mit eingeschränkten physischen, sensorischen oder geistigen Fähigkeiten oder mangels Erfahrung und/oder mangels Wissen benutzt zu werden.
- Alters- und entwicklungsbedingt kann ein Mindestalter von 4 Jahren angebracht sein
- Max. Gewicht: < 25 kg

Vor der Montage

- Die Montage darf nur von einem Erwachsenen vorgenommen werden. Halten Sie während der Montage Kinder fern.
- Für die Montage benötigen Sie folgende Werkzeuge (nicht enthalten): Kreuzschlitzschraubendreher

GB - Suitable for children over 3 years.

Warning: Not suitable for children under 36 months. **RISK OF SUFFOCATION!** Contains small parts which can be swallowed. Keep away necessarily from children. **Due to its top speed this toy is not suitable for children under 3 years!**

- Before playing, remove all protective films from all parts
- This product is not intended for use by individuals (including children) with reduced physical, sensory or mental capabilities or lack of experience and / or knowledge.
- Depending on development, a minimum age of 4 years could be appropriate
- Maximum weight: < 25 kg

Before assembly

- Adult required for assembly. Keep children away while assembling.
- Tools (not included) needed for assembly: screwdriver.

FR - Produit à utiliser par les enfants de plus de 3 ans.

Attention: Ne convient pas aux enfants de moins de 36 mois. **DANGER D'ETOUFFEMENT!** Contient des pièces petites qui peuvent être avalées. **Ne pas laisser à la portée de petits enfants. Du fait de la vitesse élevée que ce modèle peut avoir il est inad apté pour des enfants de moins de 3 ans!**

- Retirez tous les films de protection de toutes les parties
- Ce dispositif n'est pas destiné à être utilisé par des personnes (y compris les enfants) dont les capacités physiques, sensorielles ou mentales ou manque d'expérience et/ou les connaîtances pour être.
- En fonction du développement ou de l'âge on peut également considérer 4 ans)
- Poids max. < 25 kg

Avant le montage

- L'assemblage ne doit être effectué que par un adulte. Il est conseillé d'éloigner les enfants lors de l'assemblage
- Pour l'assemblage vous avez besoin du matériel suivant (pas contenu dans le kit): tournevis cruciforme.

IT - Adatto ai bambini dal 3 anno di vita.

Attenzione: Non adatto ai bambini di età inferiore a 36 mesi. **RISCHIO DI SOFFOCAMENTO!** Contiene piccoli pezzi che possono essere ingeriti. **Tenere sempre fuori dalla portata dei bambini.**

A causa della velocità, la vettura non è adatto ai bambini sotto i 3 anni!

- Prima di giocare, rimuovere tutte le pellicole protettive presenti su tutte le parti
- Questo prodotto non è destinato ad essere utilizzato da persone (bambini compresi) con capacità fisiche limitate, con limitazioni sensoriale o mentali oppure mancanza di esperienza e/o di conoscenza.
- Dipende del sviluppo del bimbo
- Peso massimo: < 25 kg

Prima del montaggio

- Il montaggio deve essere eseguito solo da un adulto. Tenere lontano i bambini dal montaggio.
- Per il montaggio sono necessari i seguenti attrezzi (no incluso): Cacciavite.

ES - Apto para niños mayores de 3 años.

Atención: No es recomendable para los niños menores de 36 meses. **RIESGO DE ASFIXIA!** Contiene piezas pequeñas. Mantenga necesariamente lejos de los niños. **Este juguete no es adecuado para menores de 3 años, por su velocidad máxima!**

- Antes de jugar, quite todas las películas protectoras de todas las partes
- Es producto no es para personas (incluidos niños) con discapacidad física, mental y sensoriais. O ninguna experiencia ni conocimiento.
- Edad y desarrollo puede ser una edad mínima de 4 años
- Peso máximo: < 25 kg

Antes del montaje

- El Montaje debe ser realizado por un adulto. Mantener los niños alejado durante el montaje.
- Para el montaje se necesitan las siguientes herramientas (no incluido): Destornillador.

CZ - Určeno pro děti od 3 let.

Varování: Nevhodné pro děti do 36 měsíců. **NEBEZPEČÍ UDUŠENÍ!** Obsahuje malé části. **Bezpodmínečně udržujte z dosahu malých dětí. Vzhledem k maximální rychlosti, kterou vyvíjí, není hračka vhodná pro děti do 3 let!**

- Před použitím odstraňte ochranné fólie ve všech částí
- Tento přístroj není určen k tomu, aby jej užívali osoby s omezeními fyzickými, smyslovými či duševními schopnostmi (včetně dětí) a nedostatečnými zkušenostmi a/nebo znalostmi,
- V závislosti na věku a vývoji může být vyžadován minimální věk 4 let
- Maximální hmotnost: < 25 kg

Před montáží

- Montáž může provádět pouze dospělá osoba. Během montáže není povoleno, aby se děti pohybovaly poblíž hračky.
- K montáži jsou vyžadovány následující nástroje (nejsou součástí dodávky) Křížový šroubovák a kleště



PL - Wolno używać osobom od 3 lat!

Uwaga! Nie nadaje się dla dzieci poniżej 36 miesięcy. **MOŻNA SIĘ ZADŁAWIĆ!** Zawiera małe polykahalne części. Absolutnie nie należy udostępniać małym dzieciom. **Z powodu maksymalnej, rozwijanej prędkości ta zabawka nie nadaje się dla dzieci w wieku poniżej 3 lat.**

- Przed rozpoczęciem zabawy należy usunąć folie ochronne ze wszystkich części.
- Niniejsze urządzenie nie jest przeznaczone do użytku przez osoby (wraz z dziećmi) z ograniczonymi umiejętnościami fizycznymi, sensorycznymi lub umysłowymi bądź nie posiadające wystarczającego doświadczenia lub wystarczającej wiedzy do obsługi urządzenia.
- W zależności od wieku i stopnia rozwoju może być wymagany minimalny wiek 4 lat.
- Maks. waga: < 25 kg

Przed montażem

- Montaż może wykonywać tylko osoba dorosła.
- Podczas montażu dzieci nie mogą przebywać w pobliżu zabawki.
- Do montażu potrzebne są następujące narzędzia (nie znajdują się w zestawie)
 - Wkrętak krzyżakowy

NL - Geschikt voor kinderen vanaf 3 jaar.

Opgelet: Niet bestemd voor kinderen jinger dan 3jaar. **GEVAAR VOOR VERTIKKING!** Bevat kleine elementen, die geslikt kunnen worden.

Buiten bereik houden van kleine kinderen.

Vanwege de maximale snelheid die wordt ontwikkeld, is dit speelgoed niet voor kinderen onder 3 jaar geschikt!

- Voordat het wordt gespeeld, moet de beschermfolie van alle onderdelen worden verwijderd.
- Dit toestel is niet bestemd voor gebruik door personen (inclusief kinderen) met beperkte fysieke, sensorische, cognitieve, onbekwame vaardigheden
- Afhankelijk van leeftijd en ontwikkeling is de minimale leeftijd voor het spelen met dit speelgoed 4 jaar.
- Max. gewicht: < 25 kg

Vóór de installatie

- De installatie mag enkel door een volwassene worden uitgevoerd.
- Tijdens de installatie mogen de kinderen niet in de buurt van het speelgoed verblijven.
- Het bij de installatie vereiste gereedschap (niet meegeleverd):
 - Kruiskopschroevendraaier

SK - Vhodné pre osoby od 3 rokov!

Pozor: Nie je vhodné pre deti mladšie ako 36 mesiacov. **NEBEZPEČENSTVO ZADUSENIA!** Obsahuje malé časti, ktoré môžu byť prehltnuté.

V žiadnom prípade výrobok nesmie byť sprístupnený deťom

Hračka nie je vhodná pre deti do 3 rokov vzhľadom k maximálnej vyvíjanej rýchlosti.

- Pred použitím odstráňte ochranné fólie zo všetkých častí
- Tento prístroj nie je určený na to, aby ho používali osoby (vrátane detí) s obmedzenými fyzickými, sensorickými, alebo duševnými schopnosťami, alebo nedostatočnými skúsenosťami a/alebo nedostatočnými vedomosťami,
- V závislosti od veku a úrovni vývoja môže byť vyžadovaný minimálny vek 4 roky)
- Maximálna hmotnosť: < 25 kg

Pred montážou

- Montáž môže vykonávať len dospelá osoba.
- Počas montáže nie je povolené, aby sa deti pohybovali v blízkosti hračky.
- K montáži sú vyžadované nasledujúce nástroje (nie sú súčasťou balenia)
 - Křížový škrutkovač



DE - Konformitätserklärung

Hiermit erklärt JAMARA e.K., dass die Produkte, „Aprilia Tuono V4 1100 RR, No. 460587, 460588, 460589“ den Richtlinien 22014/30/EU, 2014/35/EU, 2011/65/EU, 2009/48/EG und der Verordnung (EU) 2023/1542 entsprechen. Der vollständige Text der EU-Konformitätserklärung ist unter der folgenden Internetadresse verfügbar: www.jamara-shop.com/Konformitaet

GB - Certificate of Conformity

Hereby JAMARA e.K. declares that the products „Aprilia Tuono V4 1100 RR, No. 460587, 460588, 460589“ comply with Directives 2014/30/EU, 2014/35/EU, 2011/65/EU, 2009/48/EC and the regulation (EU) 2023/1542. The full text of the EU Declaration of Conformity is available at the following Internet address: www.jamara-shop.com/Conformity

FR - Déclaration de conformité

Par la présente, JAMARA e.K. déclare que les produits „Aprilia Tuono V4 1100 RR, No. 460587, 460588, 460589“ sont conformes aux Directives 2014/30/UE, 2014/35/UE, 2011/65/UE, 2009/48/CE et le règlement (UE) 2023/1542. Le texte intégral de la déclaration de conformité CE est disponible via l'adresse suivante Adresse Internet disponible: www.jamara-shop.com/Conformity

IT - Dichiarazione di conformità

Con la presente JAMARA e.K. dichiara che i prodotti „Aprilia Tuono V4 1100 RR, No. 460587, 460588, 460589“ sono conformi alle Direttive 2014/30/UE, 2014/35/UE, 2011/65/UE, 2009/48/CE e il regolamento (UE) 2023/1542. Il testo integrale della dichiarazione di conformità UE è disponibile al seguente indirizzo Internet: www.jamara-shop.com/Conformity

ES - Declaración de conformidad

Por la presente JAMARA e.K. declara que los productos „Aprilia Tuono V4 1100 RR, No. 460587, 460588, 460589“ cumplen con las Directivas 2014/30/UE, 2014/35/UE, 2011/65/UE, 2009/48/CE y el reglamento (UE) 2023/1542. El texto completo de la declaración de conformidad de la UE está disponible en la siguiente dirección de Internet: www.jamara-shop.com/Conformity

CZ - Prohlášení o shodě

Společnost JAMARA e.K. tímto prohlašuje, že Produkty, „Aprilia Tuono V4 1100 RR, No. 460587, 460588, 460589“ odpovídá směrnicím 2014/30/EU, 2014/35/EU, 2011/65/EU, 2009/48/ES a nařízení (EU) 2023/1542. Úplné znění EU prohlášení o shodě je k dispozici na následující internetové adrese: www.jamara-shop.com/Conformity

PL - Deklaracja zgodności

Niniejszym firma JAMARA e.K. oświadcza, że produkty, „Aprilia Tuono V4 1100 RR, No. 460587, 460588, 460589“ jest zgodny z dyrektywami 2014/30/UE, 2014/35/UE, 2011/65/UE, 2009/48/WE i rozporządzenie (UE) 2023/1542. Pełny tekst deklaracji zgodności UE jest dostępny pod następującym adresem internetowym: www.jamara-shop.com/Conformity

NL - Conformiteitsverklaring

De firma JAMARA e.K. verklaart hiermee dat het Product, „Aprilia Tuono V4 1100 RR, No. 460587, 460588, 460589“ aan de richtlijnen 2014/30/EU, 2014/35/EU, 2011/65/UE, 2009/48/ES en de verordening (EU) 2023/1542 voldoet. De volledige tekst van de EU-conformiteitsverklaring is beschikbaar op het volgende internetadres: www.jamara-shop.com/Conformity

SK - Vyhlásenie o zhode

Týmto firma JAMARA e.K. vyhlasuje, že Produkt „Aprilia Tuono V4 1100 RR, No. 460587, 460588, 460589“ je v súlade so směrnicami 2014/30/EÚ, 2014/35/EÚ, 2011/65/EÚ, 2009/48/ES a nariadenie (EÚ) 2023/1542. Úplné znenie vyhlásenia o zhode EÚ je dostupné na nasledovnej internetovej adrese: www.jamara-shop.com/Conformity



DE - Lesen Sie die komplette Bedienungsanleitung und Sicherheitshinweise sorgfältig durch bevor Sie das Modell in Betrieb nehmen.

GB - Read the complete instructions and security instructions carefully before using the model.

FR - Veuillez lire attentivement et entièrement la notice et les consignes de sécurité avant tout utilisation de ce produit!

IT - Vi preghiamo di leggere attentamente la istruzione completa e Istruzioni per la sicurezza prima di usare il modello.

ES - Lea atentamente la instrucción completa y seguridad antes de poner el modelo en funcionamiento

CZ - Před spuštěním modelu si pečlivě přečtěte celý návod k obsluze a bezpečnostní pokyny.

PL - Przed uruchomieniem modelu prosimy o staranne przeczytanie całej instrukcji obsługi i informacji dotyczących bezpieczeństwa.

NL - Lees zorgvuldig de volledige handleiding en de veiligheidsinstructie voordat het model wordt gestart.

SK - Pred spustením modelu sa dôkladne oboznámte s celým návodom na použitie a bezpečnostnými pokynmi.



DE - Um Unfälle und Verletzungen zu vermeiden lassen Sie Ihr Kind NIE unbeaufsichtigt das Fahrzeug betreiben. Lassen Sie Ihr Kind während es mit dem Modell fährt nicht aus den Augen.

GB - To prevent accidents and injuries, DO NOT leave your Child unattended during operation of the vehicle. Never let your Child out of your sight while the driving a vehicle .

FR - Pour prévenir les accidents et les blessures ne laissez JAMAIS votre enfant conduire sans surveillance. Ne laissez pas votre enfant conduire le model hors de votre vue.

IT - Per evitare incidenti e infortuni, non lasciare MAI il suo bambino incustodito usare il veicolo. Non lasciate il suo bambino durante la guida del Modello fuori dalla sua vista.

ES - Para evitar accidentes y lesiones NUNCA deje su niño desatendido a operar el vehículo. No deje su niño mientras conduce con el vehículo de su vista.

CZ - Aby se předešlo nehodám a zraněním, Vaše dítě NIKDY nesmí provozovat vozidlo bez dozoru. Pokud si dítě hraje s modelem, nikdy je nezářtejte z dohledu.

PL - Aby uniknąć wypadków i obrażeń, NIGDY nie pozwól dziecku obsługiwać pojazdu bez nadzoru. Nie spuszcжай dziecka z oczu podczas jazdy modelem.

NL - Om ongevallen en letsels te voorkomen, mag het kind het voertuig NOOIT zonder toezicht besturen. Verlies het kind nooit uit het oog wanneer het aan het spelen met een model is.

SK - Aby sa zabránilo nehodám a zraneniam, dieťa NIKDY nesmie vozidlo viesť bez dozoru. Keď sa dieťa hrá s modelom, nikdy ho nestráčajte z dohľadu.



- DE** - Mit dem Modell darf NICHT auf öffentlichen Straßen oder Plätzen oder sonstigen gefährlichen Stellen gefahren werden. Betreiben Sie das Modell nur an Orten wie z. B. private Parkplätze, Privatgrundstücke oder an sonstigen ungefährlichen Plätzen. Achten Sie darauf, das keine Menschen oder Tiere gefährdet sind.
- GB** - DO NOT use the vehicle on public roads or places or other dangerous locations. ONLY operate the Ride On Car in places such as private parking, private land or other safe locations. Make sure that no person or animal is endangered.
- FR** - Il n'est pas autorisé avec le véhicule de se déplacer sur les voies ou des places publiques, des pentes ou autres endroits dangereux. Manoeuvrez le véhicule que dans des endroits tels que des parkings ou terrains privés ou autre emplacement pas dangereux. Assurez-vous qu'aucune personne ou animal soient menacés.
- IT** - È proibito guidare il modello su strade pubbliche, aere pubbliche, in discesa o altri luoghi pericolosi. Usare il modello solo in posti come parcheggio privato, terreno privato oppure luoghi non pericolosi. Fare attenzione e di non mettere in pericolo viti umane oppure animali.
- ES** - No usar el modelo en las vías pública o sitios, declive o sitios peligrosos. Usar el modelo solo en puestos como aparcamiento privados, terreno privado o otros sitios no peligrosos. Asegúrese, de no poner en riesgo personas o animales.

- CZ** - Model nesmí být používán na silnicích nebo na veřejných místech nebo na jiných nebezpečných místech. Model by měl být používán pouze v místech, jako jsou soukromá parkoviště, soukromé pozemky nebo na jiných bezpečných místech. Dávejte pozor, aby nedošlo k ohrožení jiných osob nebo zvířat.
- PL** - Nie wolno jeździć modelem po drogach publicznych, placach i innych niebezpiecznych miejscach. Model należy obsługiwać tylko w miejscach takich jak prywatne parkingi, posesje prywatne lub inne bezpieczne miejsca. Upewnij się, że żaden człowiek ani zwierzę nie jest narażone na niebezpieczeństwo.
- NL** - Het model mag NIET op wegen of op openbare plaatsen of op andere gevaarlijke plaatsen worden gebruikt. Het is enkel toegestaan het model op plaatsen zoals privéparkeerterreinen, privépercelen of andere beveiligde plekken te gebruiken. Zorg ervoor dat mensen of dieren niet in gevaar komen.
- SK** - Model sa NEMOŽE používať na cestách alebo na verejných či iných nebezpečných miestach. Tento model by sa mal používať iba v miestach, ako sú súkromné parkoviská, súkromné pozemky alebo iné bezpečné miesta. Dajte pozor, aby ste neohrozili ľudí alebo zvieratá.

No Brake



- DE** - Das Modell hält nach dem loslassen des Gaspedals, auf einer waagrechtchen Fläche selbstständig an. Das Fahrzeug besitzt keine zusätzliche Bremse, oder Feststellbremse. Betreiben Sie das Fahrzeug deshalb nicht an Steigungen oder Gefällen und sichern Sie es beim Abstellen gegen selbstständiges Wegrollen.
- GB** - The model stops after releasing the accelerator, independently on a horizontal surface. The vehicle has no brake or parking brake. Do not operate the vehicle uphill or downhill, and secure it when parking.
- FR** - Après avoir lâché la pédale des gaz (radiocommande), le modèle s'arrête par lui-même sur une surface horizontale. La voiture n'est pas équipée de freins ou frein à main. De ce fait n'utilisez pas ce modèle aux endroits pentus, ascendant ou descendant, et assurez-vous que une fois votre voiture parquée, celle-ci ne peut pas rouler par elle-même.
- IT** - Il modello frena automaticamente appena il bimbo lascia il pedale, posto che si trovi su una un'area piana. La vettura non è dotata né di freno manuale né freno di sicurezza. Non usare il modello in salita oppure discesa, si rischia di perdere e/o danneggiare sia il veicolo che altre cose/persona. Inoltre, assicurarsi che non possa muoversi o scivolare mentre è fermo.
- ES** - El modelo frena automáticamente cuando el niño deja el pedal. El vehículo no tiene frenos separados. No usar el modelo en subidas o declive, riesgo de perder o dañar el modelo. Asegurarse de que el vehículo no se mueve.

- CZ** - Po sundání nohy z plynového pedálu se model automaticky zastaví na vodorovném povrchu. Model nemá žádnou přídavnou brzdu nebo parkovací brzdu. Proto nesmí být vozidlo používáno na svazích nebo srázích a musí být zajištěno proti samovolnému rozjetí při parkování.
- PL** - Po zdjęciu stopy z pedalu przyspieszenia model automatycznie zatrzymuje się w poziomie powierzchni. Model nie posiada dodatkowego hamulca ani hamulca postojowego. Dlatego nie może pojazd musi być używany na zboczach lub zboczach i musi być zabezpieczony przed spontaniczny start podczas parkowania.
- NL** - Nadat de voet van het pedaal wordt genomen, stopt het model automatisch op een horizontaal oppervlak. Het model is voorzien van geen aanvullende remmen of parkeerrem. Het voertuig mag dus niet op hellingen worden gebruikt en moet het tijdens het parkeren tegen weggrollen worden beveiligd.
- SK** - Po stiahnutí nohy z plynového pedála sa model automaticky zastaví na vodorovnej ploche. Model nemá žiadnu pomocnú brzdú ani parkovaciu brzdú. Vozidlo sa preto nesmie používať na úbočiach alebo svahoch a musí byť pri odstavení zabezpečené proti samovoľnému pohybu.



DE - ACHTUNG

- Für ein sicheres Fahren stellen Sie zunächst sicher, dass Kinder zusätzlich die folgenden Regeln begreifen und befolgen:
 - Immer fest aufsitzen, nicht während der Fahrt aufstehen.
 - Niemals andere Kinder mitnehmen. (nur für 1 Person geeignet)
 - Immer gut festhalten.
 - Niemals ohne Schuhe fahren.
 - Niemals bei Dunkelheit fahren.
 - Mit Schutzausrüstung zu benutzen.
- Hände, Haare, lose Kleidung und Gegenstände von drehenden Teile entfernt halten.
- Das Modell nicht in Räumen oder Hallen mit hoher Luftfeuchtigkeit (z.B. Garagen), im Regen oder auf nassen Flächen betreiben, es besteht die Gefahr von Fehlfunktionen oder Schäden an Elektronik und Gehäuse.
- Das Modell ist nicht wasserdicht und nicht spritzwassergeschützt. Betreiben Sie es nur auf asphaltierten Flächen (z.B. Pflastersteinen). Das Modell ist nicht für Wiesen oder sonstige verschmutzte Untergründe geeignet.

GB - DANGER

- For safe driving, you should make sure that your Child understand and adheres to the following rules:
 - Always sit tight, do not get up during the ride.
 - Never take additional Children for a ride. (The vehicle is only suitable for 1 person)
 - Hold tight.
 - Never drive without shoes.
 - Never drive in the dark.
 - To be used with protective equipment.
- Keep hands, hair, loose clothing and any other item away from any rotating parts.
- The Model should not be used in rooms or halls with high humidity, in the rain or on wet surfaces. Risk of malfunction or damage to electronics and housing.
- The model is not water- or splash-proof. Only operate on asphalted surfaces (such as paving stones). The model is not suitable to be operated in grass or loose soil.

FR - ATTENTION

- Pour une utilisation sécurisée, vérifiez que l'enfant ai bien compris les règles suivantes et les respectera:
 - Toujours s'asseoir correctement, ne pas se lever pendant l'utilisation du véhicule.
 - Ne jamais emmener d'autres enfants. (que pour une personne)
 - Toujours bien se tenir.
 - Ne jamais rouler sans chaussures.
 - Ne jamais rouler la nuit.
 - A utiliser avec un équipement de protection.
- Gardez à distance les mains, cheveux, parties flottantes des habiles et pièces libres.
- Ne pas faire fonctionner le modèle dans des salles ou locaux à forte humidité, sous la pluie ou des surfaces mouillées sinon il y a le risque de dysfonctionnement ou de dommage pour l'électronique et la carapace.
- Ce modèle n'est pas étanche et non protégé contre les aspersiones. Fonctionne uniquement sur des surfaces asphaltées (par ex. Pavés). Ce modèle ne convient pas pour une circualti on sur les prairies ou d'autres surfaces, sols poluées.

IT - ATTENZIONE

- Per una guida sicura si dovrebbe fare in modo che il bambino comprende e segue queste regole:
 - Sempre stare seduto, non alzarsi mentre la guida.
 - Non trasportare altri bambini. (Il veicolo è adatto solo per 1 persona)
 - Sempre tenersi bene.
 - Non guidare mai senza scarpe.
 - Non guidare mai al buio.
 - Da utilizzare con dispositivi di protezione.
- Tenete mani, capelli e parti svolazzanti lontane da parti rotabili.
- Non usare il modello in ambiente umido, sotto la pioggia oppure aeree bagnate. Rischio di malfunzionamento e danni.
- Il modello non è impermeabile e non è protetto da spruzzi d'acqua. Operare solo su superfici pavimentate (ad esempio, pietre da pavimentazione). Il modello non è adatto per i prati o altre superfici sporche.

ES - ATENCIÓN

- Para una conducción segura debe asegurarse de que los niños entienden y obedezcan a las siguientes reglas:
 - Siempre estar asentado, no levantar mientras se conduce.
 - Nunca llevarse otros niños. (El vehículo sólo es adecuado para 1 persona)
 - Siempre tener bien.
 - Nunca conduzca sin zapatos.
 - Nunca conducir en la oscuridad
 - Utilizar con equipo de protección.
- Mantenga las manos, cabello, la ropa lejos de los artículos de la rotación.
- No usar el modelo en habitaciones o salas con alta humedad, en la lluvia o en superficies mojadadas, hay riesgo de mal funcionamiento o se puede dañar la electrónica o en la caja.
- El modelo no es impermeable y no está protegido de salpicaduras. Usar solamente en superficies pavimentadas (por ejemplo, piedras de pavimento). El modelo es adecuado para prados o otras superficies impuros.

CZ - POZOR

- Pro zajištění bezpečné jízdy se nejprve ujistěte, že děti navíc pochopili následující zásady a budou je dodržovat:
 - Sedáme vždy stabilně, během jízdy nevstáváme.
 - Nikdy s sebou nebereme jiné děti. (model je určen pouze pro 1 osobu)
 - Vždy se pevně držíme.
 - Nikdy nejezdíme bez bot.
 - Nikdy nejezdíme po setmění.
 - Pro použití v ochrannými prostředky.
- Ruce, vlasy, volný oděv a předměty uchovávejte mimo dosah otáčejících se částí.
- Model by neměl být používán v místnostech nebo halách s vysokou vlhkostí (např. garáže), v dešti nebo na mokřých površích, protože hrozí nebezpečí, že model nebude správně fungovat nebo že bude poškozena elektronika nebo korpus auta.
- Model není vodotěsný a nemá ochranu proti stříkající vodě. Model by měl být používán na tvrdých površích (např. na dlažebních kostkách). Model není vhodný pro použití na loukách nebo na jiných znečištěných plochách.

PL - UWAGA

- W celu zapewnienia bezpiecznej jazdy należy najpierw upewnić się, że dzieci rozumieją poniższe zasady i że je przestrzegają:
 - Siadamy zawsze stabilnie, nie wstajemy podczas jazdy.
 - Nigdy nie zabieramy ze sobą innych dzieci. (w pojeździe może znajdować się tylko 1 osoba).
 - Zawsze trzymaj się mocno.
 - Nigdy nie jeździmy bez butów.
 - Nigdy nie jeździmy po zmroku.
 - Użyj urządzenia zabezpieczającego.
- Trzymaj ręce, włosy, luźną odzież i przedmioty w bezpiecznej odległości od obracających się części.
- Nie używaj modelu w pomieszczeniach lub halach o wysokiej wilgotności, w deszczu lub na mokrych powierzchniach, ponieważ istnieje ryzyko awarii lub uszkodzenia elektroniki i obudowy.
- Model nie jest wodoodporny i nie posiada ochrony przed wodą rozpryskową. Używać tylko na nawierzchniach asfaltowych (np. na kostkach brukowych). Model nie nadaje się do użytku na łąkach czy innych zabrudzonych powierzchniach.

**NL - LET OP**

- Om veilig te rijden, zorg ervoor dat kinderen de volgende beginselen begrijpen en dat ze worden nageleefd:
 - Blijf altijd rustig zitten, sta niet op tijdens het rijden.
 - Neem nooit andere kinderen mee. (het model is geschikt voor slechts één persoon)
 - Houd altijd vast.
 - Rijd nooit zonder schoenen.
 - Rijd nooit in het donker.
 - Gebruik het beveiligingsapparaat.
- Houd handen, haar, losse kleding en voorwerpen uit de buurt van draaiende delen
- Gebruik het model niet in kamers of hallen met hoge luchtvochtigheid (bv. garages), in regen of op natte oppervlakken omdat het gevaar bestaat dat het model niet juist zal werken of dat de elektronica of de behuizing schade oploopt.
- Het model is niet waterdicht en is niet tegen spatwater beschermd. Gebruik het model op asfaltoppervlakken (bv. op straatsteen). Het model is niet geschikt voor gebruik op weilanden of andere vervuilde oppervlakken.

SK - UPOZORNENIE

- Za účelom zabezpečenia bezpečnej jazdy sa najprv uistite, že deti rozumejú nasledujúce zásady a že ich dodržiavajú:
 - Vždy sedíme stabilne, počas jazdy nevstávame.
 - Nikdy neberieme so sebou iné deti (vo vozidle sa môže nachádzať iba 1 osoba).
 - Vždy sa pevne držíme.
 - Nikdy nejazdíme bez topánok.
 - Nikdy nejazdíme po zotmení.
 - Na použitie sa ochrannými prostriedkami.
- Ruky, vlasy, voľné šatstvo a predmety držte vo vzdialenosti od otáčajúcich sa dielov.
- Nepoužívajte model v miestnostiach alebo halách s vysokou vlhkosťou, v daždi alebo na mokrom povrchu, vzhľadom na nebezpečenstvo poruchy alebo poškodenia elektroniky a karosérie.
- Model nie je vodotesný a nemá ochranu pred striekajúcou vodou. Používajte iba na asfaltových plochách (napr. na dlažbových kockách). Model nie je vhodný pre použitie na lúčach alebo na iných znečistených plochách.

**DE - Achtung!**

Der Bausatz in unmontiertem Zustand darf nicht in die Hände von Kleinkindern gelangen, da dieser verschluckbare Kleinteile enthält. Die Montage sollte ausschließlich von einem Erwachsenen durchgeführt werden.

GB - Attention!

Keep the not mounted kit away from small children as it contains swallowable parts. It must be assembled or checked by adult to make sure the car is assembled on the right way before playing.

FR - Attention!

Le kit à l'état non assemblé ne doit en aucun cas être à la portée des enfants, puisqu'il contient des pièces susceptibles d'être avalées. L'assemblage doit impérativement être effectué par un adulte.

IT - Attenzione!

Il Kit in stato non montato, non deve cadere nelle mani di bambini piccoli, in quanto contiene piccole parti che si possono inghiottire. Il montaggio deve essere effettuato solo da un adulto.

ES - ¡Atención!

El Kit en el estado no montado, no debe caer en las manos de los niños pequeños, ya que contiene piezas pequeñas que pueden ser tragadas. El montaje sólo debe ser realizado por un adulto.

CZ - Upozornění!

Nesestavený model mějte z dosahu malých dětí, obsahuje malé části, které lze spolknout. Sestavení a kontrola by měla být provedena dospělou osobou, aby byl automobil sestaven správným způsobem.

PL - Uwaga!

Zestaw w stanie niezmontowanym nie może dostać się do rąk małych dzieci, ponieważ zawiera małe części, które mogą zostać połknięte. Montaż powinien być wykonywany wyłącznie przez osobę dorosłą.

NL - Let op!

De bouwdoos mag in niet-gemonteerde staat niet in handen van kleine kinderen vallen, aangezien deze kleine onderdelen bevat die kunnen worden ingeslikt. Montage mag alleen door een volwassene worden uitgevoerd.

SK - Pozor!

Súprava sa v nezmontovanom stave nesmie dostať do rúk malým deťom, pretože obsahuje malé časti, ktoré môžu prehltnúť. Montáž môže vykonávať len dospelá osoba.

**DE - Benutzung unter unmittelbarer Aufsicht von Erwachsenen!**

Das Modell zu steuern erfordert ein gewisses Mindestmaß an Geschick und Vorsicht. Machen Sie sich deshalb unbedingt vor dem Betreiben des Modells mit seinen Eigenschaften und seiner Steuerung vertraut. Das Modell hat ein hohes Eigengewicht. Dadurch besteht ein erhöhtes Schadens und Verletzungsrisiko im Falle eines Kontrollverlustes. Vermeiden Sie jegliche absichtliche oder unabsichtliche Art von Kollision oder Zusammenstößen mit Gegenständen oder die Gefährdung von Personen.

GB - Only use in direct supervision of an adult!

To control the vehicle a minimum skill level and caution is needed. Make sure you are familiar with the operation of the model and its characteristics. The model is heavy. This is an increased risk of injury and damage in the event of loss of control. Avoid any kind of intentional or unintentional collisions with objects or hazards to persons.

FR - Utiliser uniquement sous la surveillance d'un adulte!

Le pilotage du modèle demande une certaine dose d'adresse et de prudence. De ce fait familiarisez-vous avec le modèle, surtout au niveau des caractéristiques et ses commandes avant toute utilisation. Le modèle a un poids propre élevé. De ce fait le risque de dommages ou de blessures est élevé dans le cas d'une perte de contrôle. Evitez tout type de collision, accidentelle ou voulue, avec d'autres véhicules, objets ou personnes.

IT - Utilizzare solo sotto la diretta sorveglianza di un adulto!

Per manovrare il modello è indispensabile una certa abilità e cautela. Consigliamo in questo caso di „conoscere“ prima il modello e le sue caratteristiche di guida e risposte ai comandi. Il modello ha un peso proprio abbastanza elevato. Per mezzo di ciò è aumentato il rischio di danno e lesioni in caso di una perdita del controllo. Evitare qualsiasi forma d'impatti con oggetti e/o messa in pericolo di persone.

ES - Usado bajo la supervisión directa de un adulto!

Maniobrar el modelo requiere un cierto nivel mínimo de habilidad y prudencia. Se recomienda en este caso de "conocer" primero el modelo y su características de conducción y la emisora. El modelo tiene un peso bastante alto, por eso se aumenta el riesgo de daños y lesiones en el caso de una pérdida de control. Evitar cualquier tipo de impacto con objetos y/o peligro de personas.

CZ - Použití jen pod dohledem dospělé osoby!

Řízení modelu vyžaduje určité minimum dovedností a opatrnosti. Před použitím modelu je proto nutné seznámit se s jeho funkcemi a systémem řízení. Model se vyznačuje vysokou vlastní hmotností. Tato vlastnost zvyšuje riziko poškození a zranění v případě ztráty kontroly. Zabraňte jakékoli úmyslné nebo neúmyslné srážce nebo udeření v předměty nebo jakékoliv formě ohrožení jiných osob.

PL - Stosować pod bezpośrednim nadzorem osoby dorosłej!

Sterowanie modelem wymaga pewnego minimum umiejętności oraz ostrożności. Dlatego przed użyciem modelu należy koniecznie zapoznać się z jego funkcjami i układem kierowania. Model charakteryzuje się wysoką masą własną. Ta cecha zwiększa ryzyko uszkodzenia i obrażeń w przypadku utraty sterów. Unikaj wszelkich, zamierzonych lub niezamierzonych, kolizji lub uderzeń z przedmiotami lub każdej formy narażenia innych osób na niebezpieczeństwo.

NL - Gebruik onder direct toezicht van een volwassene!

Het besturen van het model vereist een bepaald minimum aan vaardigheden en voorzorgsmaatregelen. Daarom is het nodig voor het gebruik van het model kennis met zijn met de functies en het stuursysteem te nemen. Het model wordt door zijn hoge eigen gewicht gekenmerkt. Dit kenmerk verhoogt het risico op schade en letsel bij verloren controle. Vermijd elke, opzettelijke of onopzettelijke botsing of aanrijding tegen voorwerpen of enige vorm van het in gevaar brengen van andere personen.

SK - Používajte pod priamym dohľadom dospeljej osoby!

Riadenie modelu vyžaduje určité minimum zručností a opatrnosti. Preto pred použitím modelu je nutné zoznámiť sa s jeho funkciami a systémom riadenia. Model sa vyznačuje vysokou vlastnou hmotnosťou. Táto vlastnosť zvyšuje riziko poškodenia a zranenia v prípade straty kontroly. Vyhnajte sa akejkoľvek úmyselnej alebo neúmyselnej srážke alebo nárazu do predmetov aj akejkoľvek forme ohrozenia osôb.

DE - Lieferumfang

- Modell
- Fahrakku
- Ladegerät
- 2 Schlüssel
- Audioanschlusskabel
- Montagewerkzeug
- Anleitung

GB - Box content:

- Model
- Battery pack
- Charger
- 2 Keys
- Audio connection cable
- Assembly tool
- Instructions

FR - Contenu du kit:

- Modèle
- Accu de propulsion
- Chargeur
- 2 clés
- Câble de connexion audio
- Outil de montage
- Notice

IT - Contenuto del kit:

- Modello
- Pacco batteria
- Caricatore
- 2 chiavi
- Cavo di collegamento audio
- Strumento di montaggio
- Istruzioni

ES - Contenido del kit:

- Modelo
- Batería
- Cargador
- 2 llaves
- Cable de conexión de audio
- Herramienta de montaje
- Instrucciones

CZ - Obsah krabice:

- Modelka
- Balíček baterií
- Nabíječka
- 2 klávesy
- Audio propojovací kabel
- Montážní nástroj
- Pokyny

PL - Zawartość pudełka:

- Model
- Paczka baterii
- Ładowarka
- 2 klawisze
- Kabel połączeniowy audio
- Narzędzie montażowe
- Instrukcje

NL - Inhoud doos:

- Model
- Batterijpakket
- Oplader
- 2 toetsen
- Audio-aansluitkabel
- Montagegereedschap
- Instructies

SK - Obsah balenia:

- Model
- Balenie batérií
- Nabíjačka
- 2 klávesy
- Audio prepojovací kábel
- Montážny nástroj
- Inštrukcie

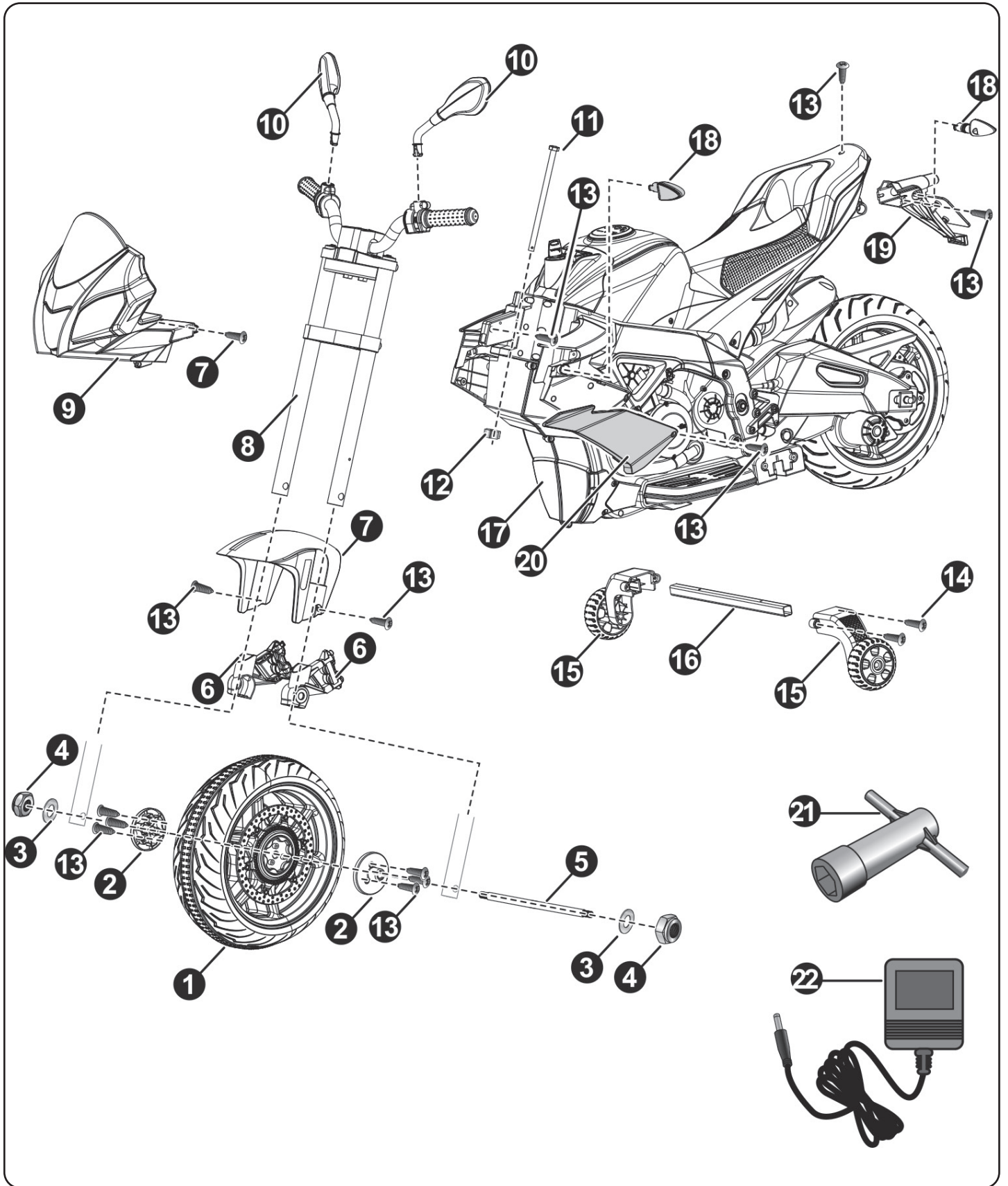

DE - Teile	FR - Pièces	ES - Partes	PL - Części	SK - Časti				
GB - Parts	IT - Parti	CZ - Části	NL - Onderdelen					
No.	Bezeichnung Description Désignation Designazione Designació Popis součástí Oznaczenie Aanduiding Označenje	Stück Pièces Pièces Pezzi Piezas Část Sztuka Stuk Kúsok	No.	Bezeichnung Description Désignation Designazione Designació Popis součástí Oznaczenie Aanduiding Označenje	Stück Pièces Pièces Pezzi Piezas Část Sztuka Stuk Kúsok	No.	Bezeichnung Description Désignation Designazione Designació Popis součástí Oznaczenie Aanduiding Označenje	Stück Pièces Pièces Pezzi Piezas Část Sztuka Stuk Kúsok
1	Vorderrad Front wheel Roue avant Roue avant voorwiel Ruote anteriori Ruedas delanteras Přední kolo Kolo przednie Voorwiel Predné koleso	1	9	Frontmaske Front mask Masque frontal Maschera frontale Máscara frontal Přední ochranný kryt Osłona przednia Voorste beschermer Predný ochranný kryt	1	17	Karosserie Chassis Châssis Telaio Chasis Podvozek Podwozie Chassis Podvozk	1
2	Lagerbuchse Bushing Coussinet Bronzina Casquillo de cojinete Ložiskové pouzdro Tuleja łożyskowa Lagerbus Ložiskové puzdro	2	10	Aussenspiegel side mirror Rétroviseur Specchio retrovisore Ogledalo za vzvratni ogledalo Zpětné zrcátko Lusterka zewnętrzne Buitenspiegels Vonkajšie zrkadlá	2	18	Blinker Attrappe Turn signal Clignotant Indicatore di direzione Intermittente Směrovka Kierunkowskaz Richtingaanwijzer Smerovka	4
3	Unterlegscheibe Ø10 washer Ø10 Rondelle Ø10 Lavatrice Ø10 Lavadora Ø10 Podložka Ø10 Myjka Ø10 onderlegging Ø10 Podložka Ø10	2	11	Lenkgestänge (M8x165) Steering bolt (M8x165) Liason de direction (M8x165) Tirante dello sterzo (M8x165) Varillaje de dirección (M8x165) Táhlo řízení (M8x165) Łącznik układu kierowniczego Stuurinrichting (M8x165) Spojenie riadenia (M8x165)	1	19	Kennzeichen hinten Rear license plate Blaque d'immatriculation arrière Targa posteriore Matrícula trasera Zadní poznávací značka Tylna tablica rejestracyjna Achter nummerplaat Zadná tabuľka s evidenčným číslom	1
4	Sicherungsmutter Lock nut Écrou de blocage Dado di bloccaggio Tuerca de seguridad Pojistná matice Nakrętka zabezpieczająca Borgmoer Zaisťovacia matica	2	12	Mutter M8 Nut M8 Ecrou M8 Dado M8 Tuerca M8 Matice M8 Nakrętka M8 Moer M8 Matica M8	1	20	Seitenschutz Side guard Protection latérale Protezione laterale Protector lateral Boční ochrana Osłona boczna Zijbescherming Bočná ochrana	2
5	Vorderachse Front axle Axe avant Asse anteriore Eje delantero Přední náprava Oś przednia Vooras Predná náprava	1	13	Schraube (Ø4x12) Screw (Ø4x12) Vis (Ø4x12) Vite (Ø4x12) Tornillo (Ø4x12) Šroub (Ø4x12) Śruba (Ø4x12) Schroef (Ø4x12) Skrutka (Ø4x12)	17	21	Schraubenschlüssel Spanner Clé à molette Chiave inglese Llave inglesa Klíč Kluczowe Moersleutel Kľúč	2
6	Bremssattel Brake caliper Étrier de frein Pinza freno Pinza de freno Brzdowy tżmen Zacisk hamulcowy Remklauw Brzdowy strmeń	2	14	Schraube (Ø4x16) Screw (Ø4x16) Vis (Ø4x16) Vite (Ø4x16) Tornillo (Ø4x16) Šroub (Ø4x16) Śruba (Ø4x16) Schroef (Ø4x16) Skrutka (Ø4x16)	4	22	Ladegerät Charger Chargeur Caricabatterie Cargador Nabíječka Ładowarka Lader Nabíjačka	1
7	Radschutz vorne Front fender Garde-boue avant Parafango anteriore Guardabarros delantero Přední blatník Blotník przedni Voorspatbord Predný blatník	1	15	Stützräder side wheel Roues d'appui Ruote di supporto Ruedas de apoyo Podpěrná kola Kola podporowe Steunwielen Podporné kolesá	2			
8	Gabelstange Front fork Tige de chape Asta a gomito Varilla de la horquilla Přední vidlice Widelec przedni Voorvork Predná vidlica	1	16	Stützradhalterung Side wheel tube Tube de roue latérale Tubo ruota laterale Tubo de rueda lateral Boční trubka kola Rura kola bocznoego Zijwielbuis Bočná rúra kolesa	1			



DE - Funktionen

- A Zündschloss
- B Soundboard
- C Schaltknopf:

Vorwärts: Stellen Sie den „Forward-Backward“ Knopf in die „Forward“ Position. Drücken Sie das Gaspedal damit das Modell vorwärts fährt. Das Modell stoppt sobald der Fuß vom Gaspedal gehoben wird. Stellen Sie den „Forward-Backward“ Knopf in die Neutralstellung.

Stop: Stellen Sie den „Forward-Backward“ Knopf in die „Backward“ Position. Drücken Sie das Gaspedal damit das Modell rückwärts fährt.

- D Geschwindigkeit:
- High speed - Geschwindigkeit erhöht
- Low speed - Geschwindigkeit niedrig

WICHTIG!

Das Fahrzeug muss zu einem Stillstand kommen sobald die Fahrtrichtung oder Geschwindigkeit geändert werden soll. Ansonsten könnte das Getriebe und/ oder der Motor beschädigt werden.

GB - Functions

- A Key hole
- B Soundboard
- C Shift Lever:

Forward: Press the "Forward-backward switch" on the "Forward" position. Press the foot pedal, the model drives forward.

Stop: The model will brake automatically, when your child's foot remove from the foot pedal. Press the "Forward-backward switch" in the middle.

Reverse: Press the "Forward-backward switch" on the "Backward" position. Press the foot pedal, the model drives backward.

- D Speed:
- High speed - Fast speed
- Low speed - Slow speed

IMPORTANT!

Always stop vehicle when changing the speed or direction to avoid damage the gears and motor.

FR - Fonctions

- A Clé de contact
- B Soundboard
- C Bouton du changement:

En avant: Placez le commutateur „avant-arrière“ en position „avant“. Appuyez sur la pédale des gaz afin que votre voiture avance.

Stop: La voiture s'arrête dès que vous lâchez la pédale des gaz. Placez le commutateur „avant-arrière“ en position „Stop“.

En arrière: Placez le commutateur „avant-arrière“ en position „arrière“. Appuyez sur la pédale des gaz afin que votre voiture recule.

- D Vitesse:
- High speed - Grande vitesse
- Low speed - Vitesse plus petite

IMPORTANT!

La voiture doit s'arrêter pour pouvoir changer de sens de marche ou de vitesse. Dans le cas contraire il est possible d'endommager l'entraînement et/ou le moteur.

IT - Funzioni

- A Bloccetto accensione
- B Scheda audio
- C Leva del cambio:

Avanti: Impostare il pulsante „Forward-Backward“ nella posizione „Forward“. Premere il pedale del gas in modo che il veicolo si muove in avanti.

Stop: Il veicolo si ferma quando si solleva il piede del gas. Impostare il pulsante „Forward-Backward“ nella posizione „Stop“.

Indietro: Impostare il pulsante „Forward-Backward“ nella posizione „Backward“. Premere il pedale del gas in modo che il veicolo va retromarcia.

- D Velocità:
- High speed - alta velocità
- Low speed - bassa velocità

IMPORTANTE!

Il veicolo si deve fermare quando si cambia la direzione o la velocità. Altrimenti si può danneggiare l'ingranaggio e/o il motore.

ES - Funciones

- A Interruptor de encendido
- B Tarjeta de audio
- C La palanca de cambios:

Adelante: Primir el botón „Forward-Backward“ en la posición „Forward“. Presione el pedal de gas de modo que el vehículo se mueva hacia adelante.

Stop: El vehículo se frena cuando se levante el pie del gas. Primir el botón „Forward-Backward“ en la posición „Stop“.

Atras: Primir el botón „Forward-Backward“ en la posición „Backward“. Presione el pedal de gas de modo que el vehículo se mueva hacia atrás.

- D Velocidad:
- High speed - alta velocidad
- Low speed - baja velocidad

IMPORTANTE!

El modelo debe llegar a detenerse tan pronto como se cambia la dirección y la velocidad. Si no se puede dañar el engranaje y/ o el motor.

CZ - Funkce

- A Startér
- B Zvukový pult
- C Přepínač:

Dopředu: Nastavte tlačítko „Forward-Backward“ do polohy „Forward“. Po stisknutí plynového pedálu se začne model pohybovat vpřed. Model automaticky zastaví, jakmile dítě sundá nohu z plynového pedálu. Stiskněte přepínač „Dopředu-dozadu“ uprostřed.

Zastavení: Nastavte tlačítko „Forward-Backward“ na „Backward“. Po stisknutí plynového pedálu se začne model pohybovat vzad.

- D Rychlost:
- High speed - Vysoká rychlost
- Low speed - Pomalá rychlost

DŮLEŽITÉ!

Když měníte směr modelu, vždy jej před přefazením zastavte. Změna směru, resp. řazení při jízdě může poškodit motor.

PL - Funkcje

- A Blokada zapłonu
- B Soundboard
- C Przełącznik:

Do przodu: Ustawić przycisk „Forward-Backward“ na pozycji „Forward“. Po naciśnięciu pedału gazu model ruszy do przodu.

Zatrzymanie: Model zatrzymuje się po zdjęciu stopy z pedału gazu. Ustawić przycisk „Forward-Backward“ na pozycji neutralnej.

Do tyłu: Ustawić przycisk „Forward-Backward“ na pozycji „Backward“. Po naciśnięciu pedału gazu model prosza się do tyłu.

- D Prędkość
- High speed - duża prędkość
- Low speed - niska prędkość

Ważne!

Przed zmianą kierunku lub prędkości pojazd musi stać w miejscu. W przeciwnym razie może dojść do uszkodzenia przekładni i/lub silnika.

NL - Functies

- A Contactslot
- B Soundboard
- C Schakelaar

Vooruit: Stel de knop „Forward-Backward“ in de stand „Forward“. Nadat het gaspedaal wordt ingedrukt gaat het model vooruit.

Stoppen: Het model stopt nadat de voet van het gaspedaal wordt genomen. Stel de knop „Forward-Backward“ in de neutrale stand.

Achteruit: Stel de knop „Forward-Backward“ in de stand „Backward“. Nadat het gaspedaal wordt ingedrukt, gaat het model achteruit.

- D Snelheid
- High speed - hoge snelheid
- Low speed - lage snelheid

Belangrijk!

Het voertuig moet stilstaan voordat de richting of snelheid wordt gewijzigd. Anders kan de versnelling of/en motor schade oplopen.

SK - Funkcie

- A Zámok zapalovania
- B Zvuková doska
- C Prepínač:

Dopredu: Nastavte tlačidlo „Forward-Backward“ do polohy „Forward“. Po stlačení plynového pedálu sa začne model pohybovať dopredu.

Zastavenie: Model sa zastaví po zložení nohy z plynového pedálu. Nastavte tlačidlo „Forward-Backward“ do neutrálnej polohy.

Dozadu: Nastavte tlačidlo „Forward-Backward“ na „Backward“. Po stlačení plynového pedálu sa začne model pohybovať dozadu.

- D Rýchlosť
- High speed - vysoká rýchlosť
- Low speed - nízka rýchlosť

Dôležité!

Pred zmenou smeru alebo rýchlosti vozidlo musí byť zastavené. V opačnom prípade môže dôjsť do poškodenia prevodovky a / alebo motora.

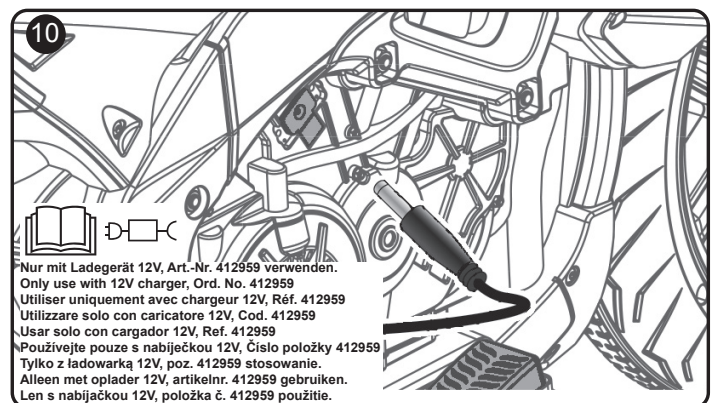
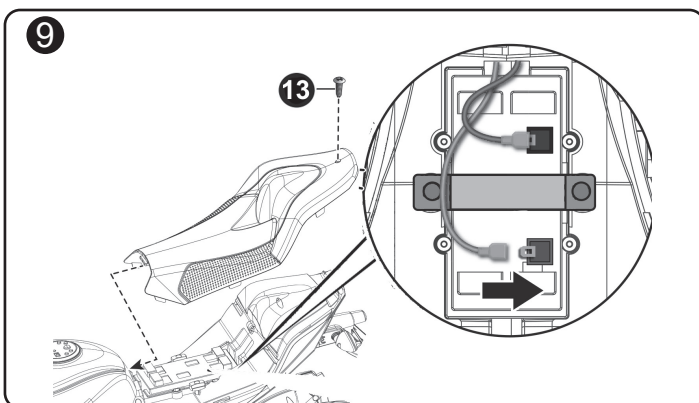
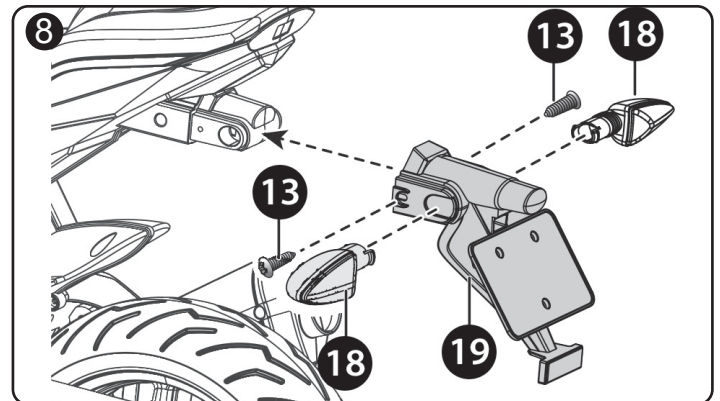
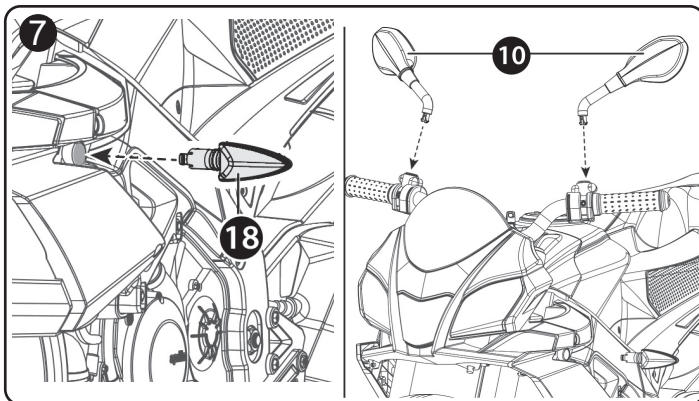
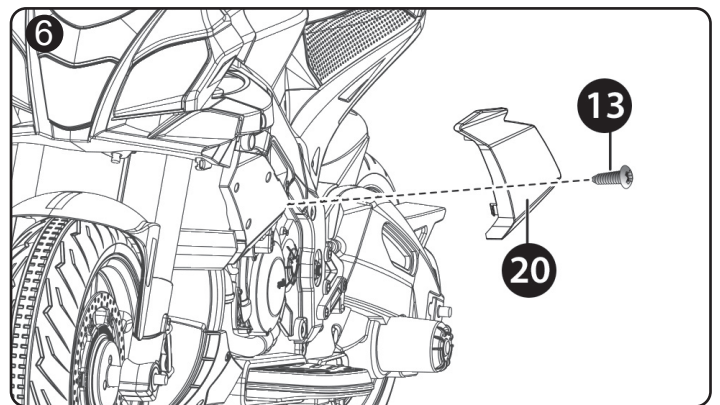
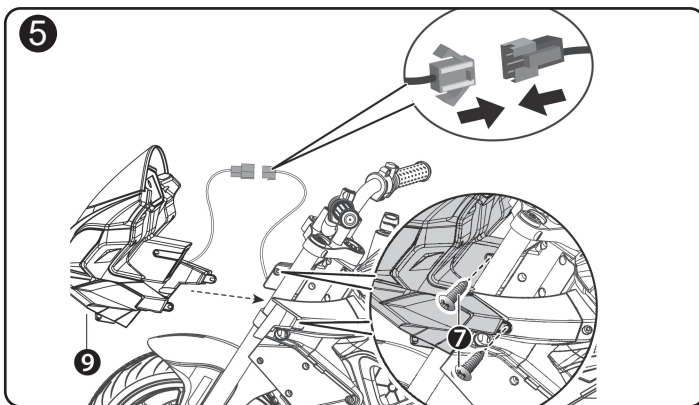
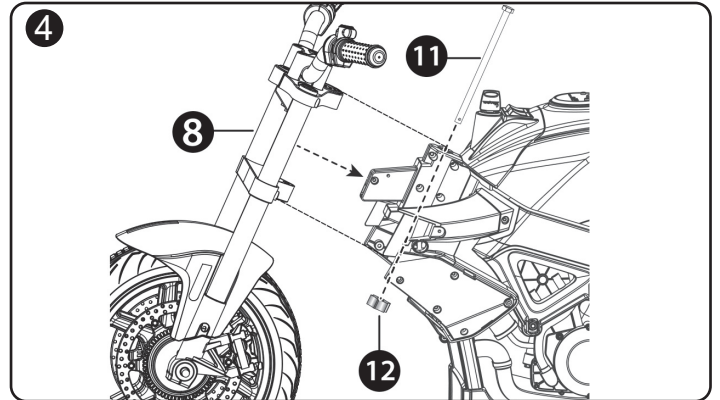
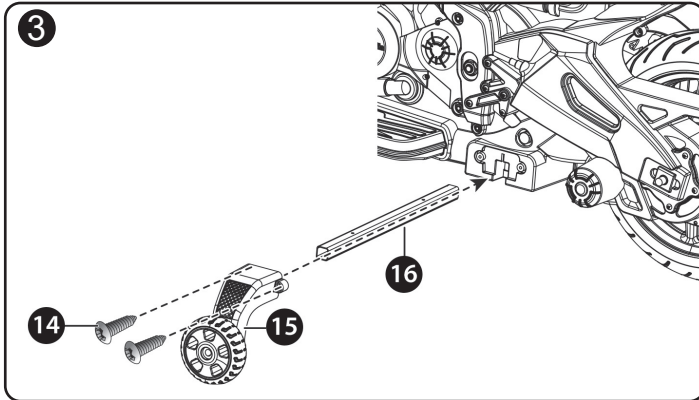
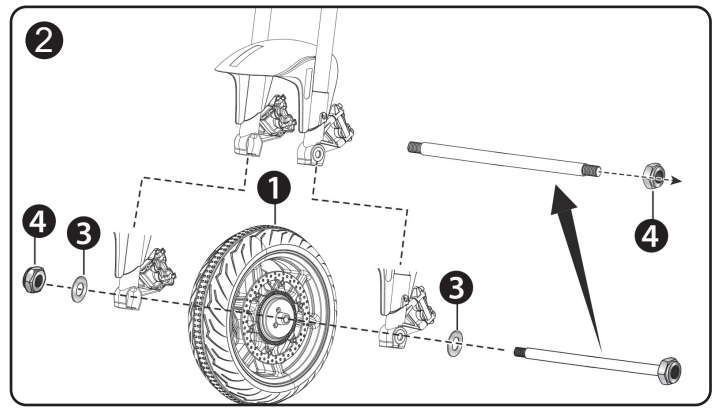
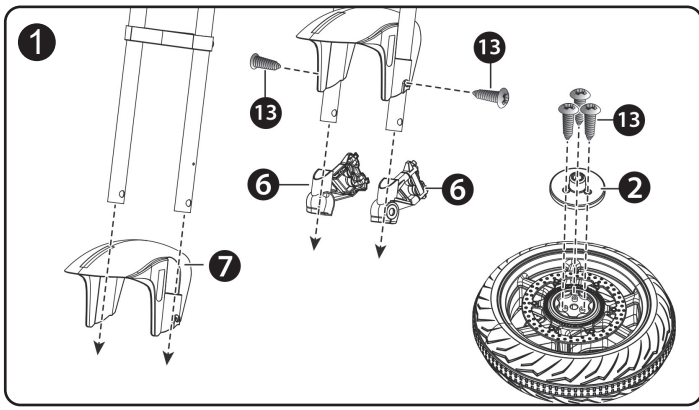

Nur mit Ladegerät 12V, Art.-Nr. 412959 verwenden.
 Only use with 12V charger, Ord. No. 412959
 Utiliser uniquement avec chargeur 12V, Réf. 412959
 Utilizzare solo con caricatore 12V, Cod. 412959
 Usar solo con cargador 12V, Ref. 412959
 Používajte pouze s nabíječkou 12V, číslo položky 412959
 Tylko z ładowarką 12V, poz. 412959 stosowanie.
 Alleen met oplader 12V, artikelnr. 412959 gebruiken.
 Len s nabíjačkou 12V, položka č. 412959 použítie.

Montage

Für die Montage benötigen Sie einen Schraubendreher (Kreuz) und einen 10er Gabelschlüssel.

1. Montage des Frontbleches

Schieben Sie das Frontblech (7) auf die Gabel. Schrauben Sie das Frontblech anschließend an der Gabel mit den dementsprechenden Schrauben (13) fest. Schieben Sie die Bremsatteltrappen (6) nach dem Frontblech auf die Gabel. Schrauben Sie die Distanzscheiben (2) links und rechts an das Rad mit den dazugehörigen Schrauben (13)

2. Montage des Vorderrads

Befestigen Sie eine Mutter (4) auf der Vorderachse und schieben Sie von der anderen Seite eine Unterlegscheibe (3) darauf. Schieben Sie anschließend die Vorderachse durch die Gabel und das Vorderrad. Schieben Sie zum Schluss eine Unterlegscheibe (3) auf die Vorderachse und befestigen Sie das ganze mit einer Mutter (4).

3. Montage der Stützräder

Schieben Sie die Halterung (16) durch den Körper des Modells. Stecken Sie anschließend ein Stützrad (15) auf die Halterung (16) und befestigen Sie diese mit den Schrauben (14). Stecken Sie das letzte Stützrad (15) auf die Halterung (16) und befestigen Sie diese mit den dazugehörigen Schrauben (14).

4. Montage des Lenkers

Platzieren Sie den zusammengebauten Lenker (8) wie in der Abbildung gezeigt. Schieben Sie Anschließend die Lenkstange (11) von oben hindurch. Befestigen Sie diese zum Schluss von unten mit einer Sicherungsmutter (12).

5. Montage der Frontmaske

Schließen Sie das Kabel der Frontmaske (9) an das Kabel des Modells. Befestigen Sie anschließend die Frontmaske (9) an den vorgesehenen Aussparungen mit den dazugehörigen Schrauben (7).

6. Montage des Seitenschutzes

Platzieren Sie den Seitenschutz (20) in den dafür vorgesehenen Aussparungen links und rechts am Motorrad und befestigen Sie diese mit den Schrauben (13).

7. Montage der Rückspiegel und Blinkertrappen

Stecken Sie die Blinkertrappen (18) an die Vorderseiten des Motorrads. Stecken Sie die Rückspiegel (10) in die Aussparungen am Lenker bis sie fest sitzen.

8. Montage des Nummernschildes

Stecken Sie die Nummernschildhalterung (19) auf das Hintere Teil des Modells. Befestigen Sie diese mit den dazugehörigen Schrauben (13). Stecken Sie anschließend die beiden Blinkertrappen (18) links und rechts an der Nummernschildhalterung (19).

9. Akkuanschluß

- Mit einem Schraubendreher lösen Sie die Schraube am Sitz (13) und öffnen ihn. Hier liegt der Akku und alle Anschlüsse.
- Verbinden Sie alle Steckverbindungen wie gezeigt. Verbinden Sie nur ineinanderpassende Steckverbindungen und achten Sie darauf nichts zu verpolen.
- Vergewissern Sie sich dass das rote Kabel (Plus) und das schwarze Kabel (Minus) mit den jeweiligen gleichfarbigen Anschlüssen verbunden ist.

10. Ladevorgang

- Das Fahrzeug muss während dem Laden ausgeschaltet sein.
- Schließen Sie das Ladegerät (22) an der Ladebuchse an und stecken Sie das Ladegerät in die Steckdose. Die Ladebuchse befindet sich über dem Gaspedal. Während des Ladens leuchtet die LED am Ladegerät rot. Sobald der Ladevorgang beendet ist leuchtet die LED grün.
- Die Ladezeit beträgt ca. 12 Stunden. Um eine Überhitzung des Ladegeräts zu vermeiden, vermeiden Sie zu langes Laden.
- Laden Sie den Akku nicht öfter als 1 x innerhalb 24 Std.
- Ladegerät und Akku erwärmen sich während des Ladevorgangs.

Warnung!

- **Ihr Fahrzeug zeigt direkt nach dem Einschalten die Gesamtspannung des Akkus in drei Farben an (Volt). Der vollgeladene Akku wird in der Regel unbelastet eine Gesamtspannung von ca. 12,6 - 13 Volt (grün) anzeigen. Die Anzeige ist Lastabhängig. D.h. die angezeigte Spannung wird unter Last absinken. Sollte im unbelasteten Zustand eine Spannung von unter ca. 11,8 V (rot) angezeigt werden sollten Sie das Ride-on ausschalten und den Akku laden (siehe Ladevorgang). Andernfalls kann der Akku tiefentladen werden und unwiederbringlich zerstört werden. Ein tiefentladener Akku wird nicht im Rahmen der Gewährleistung abgedeckt und muß kostenpflichtig getauscht werden.**
- **grün = akku voll; blau = akku halb voll; rot = akku leer (dringend laden!)**
- **Das Ladegerät ist kein Spielzeug.**
- **Verwenden Sie ausschließlich das mitgelieferte Ladegerät.**
- **Der Akku darf nur durch einen Erwachsenen oder unter dessen Aufsicht geladen werden.**
- **Die Anschlussklemmen dürfen nicht kurzgeschlossen werden.**
- **Das Ladegerät muss regelmäßig auf Schäden an Kabel, Stecker, Gehäuse und anderen Teilen überprüft werden. Bei festgestellten Schäden darf das Ladegerät so lange nicht benutzt werden, bis die Schäden repariert sind.**
- **Lassen Sie dem Modell nach jedem Einsatz genügend Zeit um abzukühlen bevor Sie es wieder in Betrieb nehmen. Beim Verwenden eines etwaigen Tauschakkus muss zwischen jedem Akkuwechsel mindestens eine Abkühlphase von 15 Minuten eingehalten werden bis das Modell wieder betrieben wird. Bei Überhitzung kann Beschädigung der Elektronik oder Brandgefahr die Folge sein.**
- **Trennen Sie immer unmittelbar nach Beenden des Ladevorgangs das Modell vom Ladegerät. Trennen Sie das Ladegerät immer unmittelbar nach Abstecken des Modells von der Spannungsversorgung. Ein eingesteckt lassen des Modells bzw. des Ladegeräts nach Beenden des Ladevorgangs kann zu Beschädigungen am Modell, Ladegerät oder der Spannungsversorgung führen (Brandgefahr).**
- **Verwenden Sie das Ladegerät nur in trockenen Räumen.**

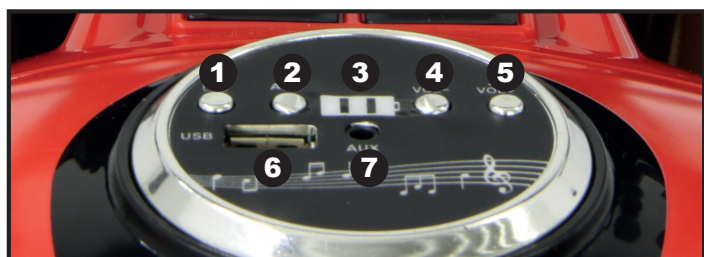

Soundboard

- 1 „Geschichten“
- 2 Musik Modus
- 3 Spannungsanzeige
- 4 VOL-
Kurz Drücken = Titel rückwärts; Langes drücken = Lautstärke leise
- 5 VOL+
Kurz Drücken = Titel vorwärts; Langes drücken = Lautstärke laut
- 6 USB
Nach dem einstecken eines USB-Sticks beginnt das Soundboard die Titel der Reihe nach abzuspielen. Es können nur Dateien mit der Endung .mp3 wiedergegeben werden.
- 7 Aux
MP3-Gerät/Mobiltelefon anschließen

Fehlerbehebung

1. Das Fahrzeug fährt nicht

- Der Akku ist nicht ausreichend geladen.
Nach jedem Gebrauch bzw. einmal im Monat sollte der Akku geladen werden. Laden Sie nie länger als 12 Std.
- Wärmesicherung

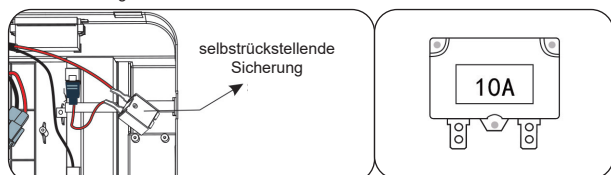

Das Fahrzeug ist mit einer selbstrückstellenden Sicherung ausgestattet. Wenn das Fahrzeug überlastet oder falsch benutzt wird, schaltet die selbstrückstellende Sicherung für ca. 5 -10 Sek. ab, bevor sie wieder in Einsatz geht. Die selbstrückstellende Sicherung ist unter dem Sitz

Um das Abschalten der Sicherung zu vermeiden, gehen Sie wie folgt vor:

- **NICHT** überladen. Maximalgewicht 25 kg.
- **KEINEN** Anhänger oder sonstiges mit dem Fahrzeug ziehen.
- **KEINE** Steigungen fahren.
- **NICHT** in befestigte Gegenstände fahren. Das Durchdrehen der Räder könnte den Motor überhitzen.
- **NICHT** bei sehr heißem Wetter fahren. Die Bauteile können überhitzen.
- **KEINE** Änderungen bzw. Ergänzungen an den elektronischen Bauteilen vornehmen.
Es könnte ein Kurzschluss entstehen
- Batterieverbinder oder Kabel sind lose
Vergewissern Sie sich, dass alle Kabel fest verbunden sind.
- Batterie ist beschädigt
Die Batterie muss ersetzt werden.
- Elektrische Komponenten sind beschädigt
Wasser kann das Produkt korrodieren, loser Schmutz, Kies oder Sand kann den Schalter verklemmen.
- Motor ist beschädigt
Der Motor muss repariert oder ersetzt werden

2. Der Akku lässt sich nicht laden

- Batterieanschlüsse oder Adapter sind lose
Vergewissern Sie sich, dass die Batterieanschlüsse und Adapter fest verbunden sind.
- Das Ladegerät ist nicht richtig eingesteckt
Vergewissern Sie sich, dass das Ladegerät richtig in die Steckdose eingesteckt wurde und auch Strom durch die Steckdose fließt.
- Ladegerät funktioniert nicht
Ist das Ladegerät während dem Laden warm? Wenn nicht, könnte es beschädigt sein.

3. Die Fahrzeit ist sehr gering

- Der Akku ist nicht vollgeladen
Evtl. laden Sie den Akku nicht lange genug. Nach jedem Gebrauch oder ein Mal im Monat sollte der Akku geladen werden. Laden Sie nie länger als 12 Std.
- Der Akku ist alt
Der Akku wird seine Akkuleistung verlieren. Je nach Gebrauch und anderen Gegebenheiten werden Sie den Akku ein bis drei Jahre verwenden können. Tauschen Sie alte und defekte Akkus gegen einen neuen.

4. Der Akku summt oder gurgelt beim Laden

- Dies ist normal und kein Grund zur Besorgnis. Es können auch Geräusche beim Laden entstehen, auch dies ist normal.

5. Das Ladegerät wird während des Ladens warm

- Dies ist normal und kein Grund zur Besorgnis.

Assembly

For the assembly you need a screwdriver (cross) and a 10 mm open-end spanner.

1. Mounting the front guard

Slide the front guard (7) onto the fork. Then screw the front guard to the fork with the corresponding screws (13). Slide the brake caliper bats (6) onto the fork after the front guard. Screw the „washers“ (2) to the left and right of the wheel with the corresponding screws (13).

2. Mounting of the front wheel

Fasten a nut (4) on the front axle and slide a washer (3) on it from the other side. Then slide the front axle through the fork and the front wheel. Finally, slide a washer (3) onto the front axle and fasten the whole thing with a nut (4).

3. Mounting the support wheels

Push the holder (16) through the body of the model. Then place a support wheel (15) on the holder (16) and fasten it with the screws (14). Place the last support wheel (15) on the holder (16) and fasten it with the corresponding screws (14).

4. Assembly of the handlebar

Place the assembled handlebar (8) as shown in the figure. Then push the handlebar (11) through from above. Finally, fasten it from below with a lock nut (12).

5. Mounting the „head“

Connect the cables of the „head“ (9) to those of the model. Then fasten the „head“ (9) to the recesses provided with the corresponding screws (7).

6. Mounting the body guard

Place the body guard (20) in the recesses provided on the left and right of the motorcycle and fasten them with the screws (13).

7. Mounting the rear view mirrors and turn signal banners

Attach the turn signal banners (18) to the front sides of the motorcycle. Insert the rearview mirrors (10) into the recesses on the handlebars until they are firmly seated.

8. Mounting the license plate

Place the license plate holder (19) on the rear part of the model. Fasten it with the corresponding screws (13). Then attach the two turn signal brackets (18) to the left and right of the license plate holder (19).

9. Battery connection

- Use a screwdriver to loosen the screw on the seat (13) and open it. Here you will find the battery and all connections.
- Connect all connectors as shown. Only connect plug connections that fit into each other and take care not to reverse the polarity.
- Make sure that the red cable (plus) and the black cable (minus) are connected to the respective connectors of the same colour.

10. Charging procedure

- The vehicle must be switched off during charging.
- Connect the charger (22) to the charging socket and plug the charger into the socket. The charging socket is located above the accelerator pedal. During charging, the LED on the charger lights up red. As soon as the charging process is finished, the LED lights up green.
- The charging time is 12 hours. To prevent the charger from overheating, do not charge for longer than recommended.
- Do not charge the battery more than once in 24 hours.
- The charger and battery heat up during the charging process.

Warning!

- **Your vehicle displays the total voltage of the two batteries in volts immediately after switching on. The fully charged batteries will usually display a total voltage of approx. 12.6 - 13 volts (green) unloaded. The display is load dependent. This means that the displayed voltage will drop under load. If a voltage of less than approx. 11.8 V (red) is displayed in the unloaded state, you should switch off the Ride-on and charge the battery (see charging procedure). Otherwise the battery may be deeply discharged and irretrievably damaged. A deeply discharged battery is not covered by the warranty and must be replaced at a charge.**
green = full battery, blue = half full battery, red = empty battery (charge immediately!)
- The charger is not a toy. Only use the charger supplied.
- The battery may only be charged by or under the supervision of an adult.
- The terminals must not be short-circuited.
- The charger must be checked regularly for damage to the cable, plug, housing and other parts. If any damage is found, the charger must not be used until the damage has been repaired.
- Let the model cool off sufficiently after each use before putting it back into operation. When using an additional batteries let it cool off for minimum 15 minutes until the model is operated again. Overheating can damage the electronics or may result in fire.
- Always disconnect the model from the charger immediately after charging. Always disconnect the charger from the power supply immediately after disconnecting the model. Inserting the rechargeable model or charger after charging will result in damage to the model, charger or the power supply (fire hazard).
- Use the charger only in dry rooms.

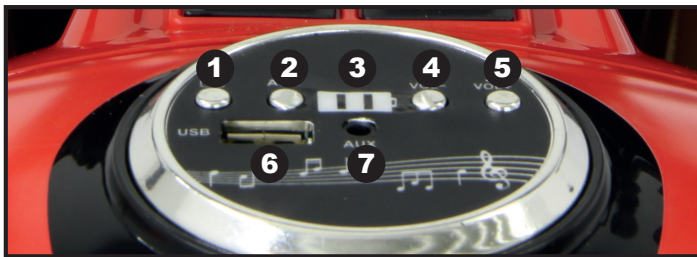

Soundboard

- 1 „Stories“
 - 2 Music Mode
 - 3 Voltage display
 - 4 VOL-
 - 5 VOL+
 - 6 USB
 - 7 Aux
- Short press to play the last channel, long press to lower the volumen
- Short press to play the next channel, long press to increase the volume.
- After inserting a USB stick, the soundboard starts playing the tracks one after the other. Only files with the extension .mp3 can be played back.
- Connect MP3 device / mobile

Troubleshooting

1. The vehicle does not run

- The battery may low on power. After each use, or once a month minimum, charge the battery. Do not leave the battery on the charger for more than 12 hours.
- Thermal fuse has tripped.

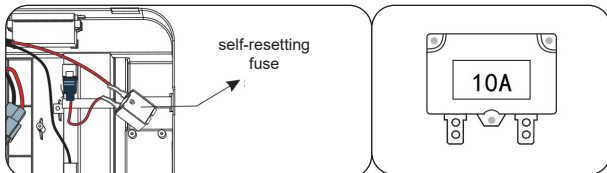

The vehicle is equipped with a self-resetting fuse. When the vehicle is overloaded or operated incorrectly, the self-resetting fuse will be cut off for 5 - 10 seconds before becoming operational again. The self-resetting fuse is under the seat
Cut off the power, follow these guidelines:

- **DO NOT** overload the vehicle, Maximum weight allowed: 25 kg
- **DO NOT** tow anything behind the vehicle.
- **DO NOT** drive up steep slopes.
- **DO NOT** drive into fixed objects, which may cause the wheels to spin, causing the motor to overheat.
- **DO NOT** drive in very hot weather, components may overheat.
- **DO NOT** tamper with the electric system, Doing so may create a short circuit, causing the fuse to trip.
- Battery connector or wires are loose. Make Sure the battery connectors are firmly plugged in to each other.
- Battery is dead. Have you properly maintained the battery according to the directions? Is the battery old? Your battery may need to be replaced.
- Electric system is damaged. Water may have corroded the system, or loose dirt, gravel or sand might have jammed the switch.
- Motor is damaged. The motor needs professional repair.

2. The battery will not recharge

- Battery connector or adapter connector is loose. Make sure the battery connector and adapter connector are firmly plugged together.
- Charger is not plugged in. Make sure the charger is plugged into the wall outlet and the power flow to the outlet is on.
- Charger is not working. Is the charger warm while charging? If not, the charger may.

3. The vehicle does not run very long.

- Battery may be undercharged. You may not be charging the battery long enough. After each use, or once a month minimum, charge the battery. Do not leave the battery on the charger for more than 12 hours.
- Battery is old. The battery will eventually lose the ability to hold a charge. Depending on the amount of use, and varying conditions, the battery should operate for one to three years. Replace the battery with a new one.

4. Battery buzzes or gurgles when charging.

- This is normal and not a cause for concern. It may also be silent when charging, which is also normal.

5. Charger feels warm when recharging battery.

- This is normal and not a cause for concern.

Assemblée

Pour le montage, vous avez besoin d'un tournevis (croix) et d'une clé à fourche de 10 mm.

1. Montage de la protection avant

Faites glisser la protection avant (7) sur la fourche. Visser ensuite la protection avant sur la fourche avec les vis correspondantes (13). Faites glisser les chapeaux d'étrier de frein (6) sur la fourche après la protection avant. Visser les „rondelles“ (2) à gauche et à droite de la roue avec les vis correspondantes (13).

2. Montage de la roue avant

Fixez un écrou (4) sur l'essieu avant et glissez une rondelle (3) sur celui-ci depuis l'autre côté. Faites ensuite glisser l'essieu avant à travers la fourche et la roue avant. Enfin, faites glisser une rondelle (3) sur l'axe avant et fixez-le tout avec un écrou (4).

3. Montage des roues de support

Poussez le support (16) à travers le corps du modèle. Placez ensuite une roue de support (15) sur le support (16) et fixez-la avec les vis (14). Placez la dernière roue de support (15) sur le support (16) et fixez-la avec les vis correspondantes (14).

4. Montage du guidon

Placez le guidon assemblé (8) comme indiqué sur la figure. Puis faites passer le guidon (11) par le haut. Enfin, fixez-le par le bas avec un contre-écrou (12).

5. Fixation de la „tête“.

Connectez les câbles de la „tête“ (9) à ceux du modèle. Fixez ensuite la „tête“ (9) dans les évidements prévus à cet effet avec les vis correspondantes (7).

6. Montage de la protection de la carrosserie

Placez la protection de la carrosserie (20) dans les évidements prévus à gauche et à droite de la moto et les fixer avec les vis (13).

7. Montage des rétroviseurs et des banderoles de clignotants

Fixez les banderoles de clignotants (18) sur les côtés avant de la moto. Insérez les rétroviseurs (10) dans les évidements du guidon jusqu'à ce qu'ils soient bien en place.

8. Montage de la plaque d'immatriculation

Placez le support de plaque d'immatriculation (19) sur la partie arrière du modèle. Fixez-le à l'aide des vis correspondantes (13). Fixez ensuite les deux supports de clignotants (18) à gauche et à droite du support de plaque d'immatriculation (19).

9. Connexion à la batterie

- Utilisez un tournevis pour desserrer la vis sur le siège (13) et l'ouvrir. La batterie et toutes les connexions se trouvent ici.
- Connectez tous les connecteurs comme indiqué. Ne branchez que des fiches qui s'emboîtent les unes dans les autres et veillez à ne pas inverser la polarité.
- Assurez-vous que le câble rouge (plus) et le câble noir (moins) sont connectés aux connecteurs respectifs de la même couleur.

10. Procédure d'inculpation

- Le véhicule doit être éteint pendant le chargement.
- Branchez le chargeur (22) à la prise de charge et branchez le chargeur dans la prise. La prise de charge est située au-dessus de la pédale d'accélérateur. Pendant la charge, le voyant du chargeur s'allume en rouge. Dès que le processus de charge est terminé, le voyant s'allume en vert.
- Le temps de charge est de 12 heures. Pour éviter que le chargeur ne surchauffe, ne le chargez pas plus longtemps que recommandé.
- Ne rechargez pas la batterie plus d'une fois en 24 heures.
- Le chargeur et la batterie chauffent pendant la charge.

Avertissement !

- **Votre véhicule affiche la tension totale des deux batteries en volts immédiatement après la mise sous tension. Les batteries complètement chargées affichent généralement une tension totale d'environ 12,6 - 13 (vert) volts à vide. L'affichage dépend de la charge. Cela signifie que la tension affichée chute sous charge. Si une tension inférieure à 11,8 V (rouge) environ est affichée à l'état déchargé, vous devez éteindre le Rideon et charger la batterie (voir procédure de charge). Sinon, la batterie risque d'être profondément déchargée et irrémédiablement détruite. Une batterie profondément déchargée n'est pas couverte par la garantie et doit être remplacée contre paiement. vert = batterie pleine, bleu = batterie à moitié pleine, rouge = batterie vide (à recharger immédiatement !)**
- **Le chargeur n'est pas un jouet. Utilisez uniquement le chargeur fourni avec la batterie.**
- **La batterie ne doit être chargée que par un adulte ou sous sa surveillance.**
- **Les bornes de connexion ne doivent pas être court-circuitées.**
- **Le chargeur doit être contrôlé régulièrement pour vérifier que le câble, la fiche, le boîtier et les autres pièces ne sont pas endommagés. Si des dommages sont constatés, le chargeur ne doit pas être utilisé jusqu'à ce que les dommages soient réparés.**
- **Après chaque utilisation, avant de remettre le modèle en marche, laissez-le suffisamment le temps de refroidir. Laissez une phase de 15 minutes de refroidissement lorsque vous utilisez une batterie de recharge pour redémarrer le modèle de nouveau. En cas de surchauffe, les composants électroniques peuvent être endommagés ou un risque d'incendie peut survenir.**
- **Débranchez toujours après chaque arrêt la modèle du chargeur. Débranchez aussi toujours le chargeur immédiatement après avoir débranché la modèle de l'alimentation. Laissez brancher la chargeur ou la modèle peuvent causer des dommages à la modèle, à votre chargeur ou câble d'alimentation (risque d'incendie).**
- **Utilisez le chargeur uniquement dans des pièces sèches.**

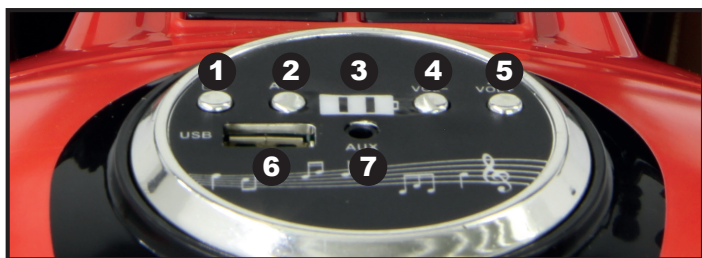
**Tableau de bord**

- 1 „Histoires“
- 2 Mode musique
- 3 Affichage de la tension
- 4 VOL-
- Appui court pour lire la dernière chaîne, appui long pour baisser le volume.
- 5 VOL+
- Appui court pour lire la chaîne suivante, appui long pour augmenter le volume.
- 6 USB
- Après avoir inséré une clé USB, la sonorisation commence à jouer les pistes l'une après l'autre. Seuls les fichiers portant l'extension.mp3 peuvent être lus.
- 7 Aux
- Connexion d'un appareil MP3/téléphone mobile

Résolution des problèmes**1. La voiture n'avance pas**

- L'accu n'est pas assez chargé
- Après chaque utilisation ou un minimum d'une fois par mois il faut charger l'accu, mais surtout pas plus longtemps que 12 heures.
- Protection contre la surchauffe

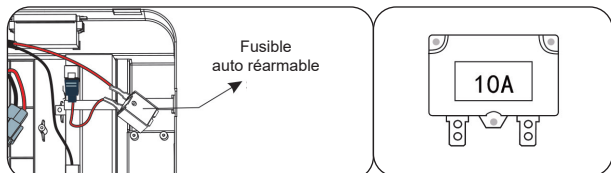

La voiture est équipée d'un fusible auto réarmable. Si celle-ci est surchargée ou mal utilisée le fusible de sécurité va sauter et interrompre la possibilité d'utilisation pour une durée entre 5 et 10 secondes, ensuite celui-ci s'armera à nouveau et vous pourrez utiliser votre voiture. Ce fusible se trouve sous le siège

Afin d'éviter de déclencher le fusible, respectez les consignes suivantes:

- **NE SURCHARGEZ PAS VOTRE VOITURE.** Charge maximale de 25 kg.
- **N'UTILISEZ PAS DE REMORQUE** ou autre objet tractable.
- **NE MONTEZ PAS DE PENTES RAIDES.**
- **EVITEZ TOUTE COLLISION** avec des objets fixes. Le patinage des roues peut faire surchauffer le moteur.
- **NE ROULEZ PAS PAR TEMPS CHAUD.** Les composants pourraient surchauffer.
- **N'EFFECTUEZ AUCUNE MODIFICATION** ou ajout au niveau des composants électroniques, il y a danger de court-circuit.
- Les prises vers l'accu ne sont pas serré ou pas connectées du tout
- Assurez-vous que les contacts électriques sont correctement réalisés et que tous les câbles sont bien branchés.
- L'accu est endommagé
- Remplacez l'accu.
- Des composants électroniques sont endommagés
- L'eau peut oxyder votre modèle, la poussière, le sable et le gravier peut coincer l'interrupteur.
- Le moteur est endommagé
- Le moteur doit être réparé ou remplacé

2. L'accu ne veut pas se charger

- Le connecteur de votre batterie ou de l'adaptateur ne fait pas correctement contact.
- Assurez-vous de la bonne connexion entre les éléments.
- Le chargeur n'est pas correctement branché.
- Assurez-vous que celui-ci soit correctement branché sur la prise secteur et que le courant passe normalement dans les câbles.
- Le chargeur ne fonctionne pas.
- Est-ce que le chargeur chauffe lors de la charge? Si cela n'est pas le cas celui-ci pourrait être défectueux.

3. Le temps d'utilisation est très faible

- L'accu n'est pas complètement chargé
- Vous ne chargez éventuellement pas assez longtemps votre accu, il est également très conseillé de recharger au minimum une fois par mois votre accu pendant. Ne chargez pas plus longtemps que 12 heures.
- L'accu est trop vieux
- L'accu perd de sa puissance avec le temps. En fonction de l'utilisation et d'autres paramètres vous pourrez utiliser votre accu entre 1 et 3 ans. Remplacez votre accu trop vieux ou défectueux par un nouveau.

4. L'accu émet un bruit lors de la charge.

- Cela est normal, vous n'avez aucune raison de vous inquiéter. Il est également possible d'entendre des petits bruits lors de la charge, cela est normal.

5. Le chargeur chauffe lors de la charge

- Cela n'est pas grave, aucune raison de s'alarmer.

Montaggio

Per il montaggio sono necessari un cacciavite (a croce) e una chiave a forchetta da 10.

1. Montaggio della protezione anteriore

Far scorrere la protezione anteriore (7) sulla forcella. Quindi avvitare la protezione anteriore alla forcella con le viti corrispondenti (13). Far scorrere i pipistrelli della pinza del freno (6) sulla forcella dopo la protezione anteriore. Avvitare le „rondelle“ (2) a sinistra e a destra della ruota con le viti corrispondenti (13).

2. Montaggio della ruota anteriore

Fissare un dado (4) sull'asse anteriore e far scorrere una rondella (3) dall'altro lato. Poi far scorrere l'asse anteriore attraverso la forcella e la ruota anteriore. Infine, far scorrere una rondella (3) sull'asse anteriore e fissare il tutto con un dado (4).

3. Montaggio delle ruote di supporto

Spingere il supporto (16) attraverso il corpo del modello. Quindi posizionare una ruota di supporto (15) sul supporto (16) e fissarla con le viti (14). Posizionare l'ultima ruota di supporto (15) sul supporto (16) e fissarla con le viti corrispondenti (14).

4. Montaggio del manubrio

Posizionare il manubrio assemblato (8) come mostrato in figura. Poi spingere il manubrio (11) dall'alto. Infine, fissarlo dal basso con un controdado (12).

5. Montaggio della „testa“

Collegare i cavi della „testa“ (9) a quelli del modello. Fissare quindi la „testa“ (9) alle cavità previste con le viti corrispondenti (7).

6. Montaggio della protezione della carrozzeria

Posizionare la protezione della carrozzeria (20) nelle cavità previste a sinistra e a destra della moto e fissarla con le viti (13).

7. Montaggio degli specchietti retrovisori e degli indicatori di direzione

Fissare gli indicatori di direzione (18) ai lati anteriori della moto. Inserire gli specchietti retrovisori (10) negli incavi del manubrio fino a quando non sono ben fissati.

8. Montaggio della targa

Posizionare il portatarga (19) sulla parte posteriore del modello. Fissarlo con le viti corrispondenti (13). Poi fissare le due staffe degli indicatori di direzione (18) a sinistra e a destra del portatarga (19).

9. Collegamento della batteria

- Con un cacciavite svitare la vite del sedile (13) e aprirla. La batteria e tutti i collegamenti si trovano qui.
- Collegare tutti i connettori come mostrato. Collegare solo collegamenti a spina che si inseriscono l'uno nell'altro e fare attenzione a non invertire la polarità.
- Assicurarsi che il cavo rosso (a) (più) e il cavo nero (b) (meno) siano collegati ai rispettivi connettori dello stesso colore.

10. Processo di ricarica

- Il veicolo deve essere spento durante la carica.
- Collegare il caricabatterie (22) alla presa di carica e inserire il caricabatterie nella presa. La presa di ricarica si trova sopra il pedale dell'acceleratore. Durante la ricarica, il LED sul caricatore si accende in rosso. Non appena il processo di ricarica è finito, il LED si illumina di verde.
- Il tempo di ricarica è di 12 ore. Per evitare il surriscaldamento del caricatore, non caricare più a lungo di quanto raccomandato.
- Non caricare la batteria più di 1 x entro 24 ore
- Il caricabatterie e la batteria si riscaldano durante la carica.

Avvertimento!

- **Il veicolo visualizza la tensione totale delle due batterie in volt subito dopo l'accensione. Le batterie completamente cariche di solito mostrano una tensione totale di circa 12,6 - 13 (verde) volt in stato scarico. Il display dipende dal carico. Ciò significa che la tensione visualizzata scenderà sotto carico. Se viene visualizzata una tensione inferiore a circa 11,8 V (rosso) nello stato di scarico, è necessario spegnere il Rideon e caricare la batteria (vedi procedura di carica). In caso contrario, la batteria potrebbe scaricarsi profondamente e distruggersi irrimediabilmente. Una batteria profondamente scarica non è coperta dalla garanzia e deve essere sostituita a pagamento.**
verde = batteria piena, blu = batteria mezza piena, rosso = batteria vuota (caricare immediatamente!)
- **Il caricabatterie non è un giocattolo. Utilizzare esclusivamente il caricabatterie in dotazione.**
- **La batteria può essere caricata solo da un adulto o sotto la sua supervisione.**
- **I terminali non devono essere messi in cortocircuito.**
- **Il caricabatterie deve essere controllato regolarmente per verificare che non vi siano danni al cavo, alla spina, all'alloggiamento e ad altre parti. Se si riscontrano danni, il caricabatterie non deve essere utilizzato finché il danno non è stato riparato.**
- **Lasciate che il modello dopo ogni utilizzo il tempo sufficiente per raffreddarsi prima di rimetterlo in funzione. Quando si utilizza delle batterie per cambio deve essere rispettato una fase di raffreddamento di 15 minuti tra ogni cambio della batteria prima di rimetterlo in funzione. Il surriscaldamento può danneggiare l'elettronica o pericolo d'incendio possono essere le conseguenze.**
- **Dopo ogni carica è importante di: Scollegare sempre subito la batteria dal caricatore ed il caricatore dalla rete elettrica. Se dopo la carica si lascia collegato l'uno o l'altro può causare danni alla batteria, al caricatore o addirittura alla rete elettrica (pericolo di incendio).**
- **Utilizzare il caricabatterie solo in ambienti asciutti.**

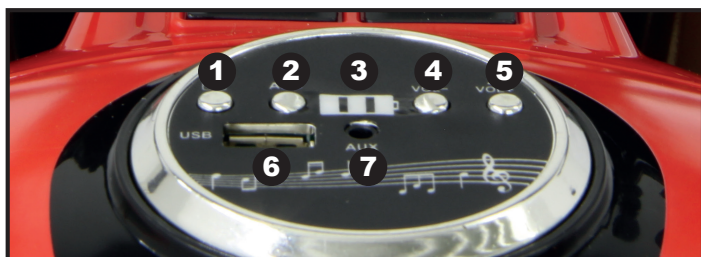
**Scheda audio**

- 1 „Storie“
- 2 Modalità musica
- 3 Visualizzazione della tensione
- 4 VOL-
Premere brevemente per riprodurre l'ultimo canale, premere a lungo per abbassare il volumen.
- 5 VOL+
Premere brevemente per riprodurre il canale successivo, premere a lungo per aumentare il volume.
- 6 USB
Dopo aver inserito una chiavetta USB, la scheda audio inizia a riprodurre i brani uno dopo l'altro. Solo i file con estensione .mp3 possono essere riprodotti.
- 7 Aux
Collegare il dispositivo MP3 / telefono cellulare

Risoluzione di problemi**1. Il veicolo non funziona**

- La batteria non è sufficientemente carica
Dopo ogni uso o una volta al mese la batteria si deve caricare. Non più di 12 ore.
- Fusibile termico

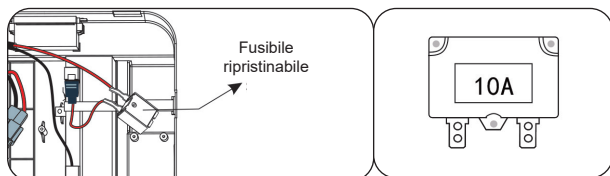

Il veicolo è dotato di un fusibile ripristinabile. Quando il veicolo sovraccaricato o viene utilizzato in modo non corretto, si spegne il fusibile per ca. 5 - 10 secondi prima che va di nuovo in azione. Il fusibile si trova sotto il sedile

Per evitare di spegnere il fusibile, procedere come segue:

- **NON** sovraccaricare. Peso massimo 25 kg.
- **NO** tirare rimorchi o roba varia con il veicolo.
- **NON** guidare su una salita.
- **NON** guidare su oggetti fissi. La rotazione delle ruote potrebbe surriscaldare il motore.
- **NON** usare il veicolo con un clima molto caldo. I componenti si possono surriscaldare.
- **NO** fare modifiche o intergrazioni ai componenti elettronici può causare un corto circuito
- Connettori di batteria o cavi sono sfuse
Assicurarsi che tutti i cavi sono collegati bene.
- Batteria è danneggiata
La batteria deve essere cambiata.
- Componenti elettrici sono danneggiati
L'acqua può corrodere il prodotto, sporcizia, ghiaia o sabbia può bloccare l'interruttore.
- Motore è danneggiato
Il motore deve essere riparato o sostituito

2. La batteria non si carica

- Connettori batteria o adattatori sono sfuse
Assicurarsi che i connettori di batteria e adattatori sono connessi bene.
- Il caricatore non è collegato correttamente
Assicurarsi che il caricatore sia collegato alla presa di corrente e se passa corrente.
- Caricatore non funziona
Il caricatore è caldo durante la carica? In caso contrario, può essere danneggiato.

3. La durata di guida è poca

- La batteria non è completamente caricata
Forse la batteria non è stata caricata a lungo. Dopo ogni utilizzo o una volta al mese si deve caricare la batteria. Non più di 12 ore.
- La batteria è vecchia
La batteria perderà la sua potenza. A secondo dell'uso e altre condizioni è possibile utilizzare la batteria uno o tre anni. Sostituire la batteria vecchia e difettosa con una nuova.

4. La batteria ronza o gorgoglia

- Questo è normale e non le deve preoccupare. Anche mentre si carica possono sorgere deirumori, questo è normale.

5. Il caricatore si riscalda mentre carica

- Questo è normale non deve esser causa di preoccupazione

Montaje

Para el montaje se necesita un destornillador (en cruz) y una llave de horquilla de 10.

1. Montaje de la protección delantera

Deslice el protector frontal (7) en la horquilla. A continuación, atornille el protector frontal a la horquilla con los tornillos correspondientes (13). Deslice los tacos de la pinza de freno (6) en la horquilla después de la protección delantera. Atornille las „arandelas“ (2) a la izquierda y a la derecha de la rueda con los tornillos correspondientes (13).

2. Montaje de la rueda delantera

Fije una tuerca (4) en el eje delantero y deslice una arandela (3) sobre él desde el otro lado. A continuación, deslice el eje delantero a través de la horquilla y la rueda delantera. Por último, deslice una arandela (3) en el eje delantero y fije el conjunto con una tuerca (4).

3. Montaje de las ruedas de apoyo

Introduzca el soporte (16) a través del cuerpo del modelo. A continuación, coloque una rueda de apoyo (15) en el soporte (16) y fjela con los tornillos (14). Coloque la última rueda de apoyo (15) en el soporte (16) y fjela con los tornillos correspondientes (14).

4. Montaje del manillar

Coloque el manillar montado (8) como se muestra en la figura. A continuación, introduzca el manillar (11) desde arriba. Por último, fjelo desde abajo con una contratuerca (12).

5. Montaje del „cabezal“

Conecte los cables del „cabezal“ (9) a los del modelo. A continuación, fije el „cabezal“ (9) en los huecos previstos con los tornillos correspondientes (7).

6. Montaje de la protección de la carrocería

Coloque la protección de la carrocería (20) en los huecos previstos a la izquierda y a la derecha de la motocicleta y fjela con los tornillos (13).

7. Montaje de los espejos retrovisores y de las banderolas de los intermitentes

Coloque las banderolas de los intermitentes (18) en los laterales delanteros de la motocicleta. Introduzca los espejos retrovisores (10) en los huecos del manillar hasta que queden bien asentados.

8. Montaje de la matrícula

Coloque el soporte de la matrícula (19) en la parte trasera del modelo. Fjelo con los tornillos correspondientes (13). A continuación, fije los dos soportes de los intermitentes (18) a la izquierda y a la derecha del soporte de la matrícula (19).

9. Conexión de la batería

- Utilice un destornillador para aflojar el tornillo del asiento (13) y abrirlo. Aquí encontrará la batería y todas las conexiones.
- Conecte todos los conectores como se muestra. Conecte sólo las conexiones que encajen entre sí y tenga cuidado de no invertir la polaridad.
- Asegúrese de que el cable rojo (positivo) y el cable negro (negativo) estén conectados a los respectivos conectores del mismo color.

10. Proceso de carga

- El vehículo debe estar apagado durante la carga.
- Conecte el cargador (22) a la toma de carga y enchufe el cargador en la toma. La toma de carga está situada encima del pedal del acelerador. Durante la carga, el LED del cargador se ilumina en rojo. En cuanto el proceso de carga finaliza, el LED se ilumina en verde.
- El tiempo de carga es de 12 horas. Para evitar que el cargador se sobrecaliente, no lo cargue durante más tiempo del recomendado.
- No cargue la batería más de 1 vez en 24 horas
- El cargador y la batería se calientan durante la carga.

Apercibimiento!

- **Su vehículo muestra el voltaje total de las dos baterías en voltios inmediatamente después de encenderlo. Las baterías completamente cargadas normalmente muestran un voltaje total de aprox. 12,6 - 13 (verde) voltios en estado descargado. La pantalla depende de la carga. Esto significa que la tensión visualizada caerá bajo carga. Si se muestra una tensión inferior a aprox. 11,8 V (rojo) en estado descargado, desconecte el Rideon y cargue la batería (véase el procedimiento de carga). De lo contrario, la batería puede descargarse profundamente y destruirse de forma irreparable. Una batería descargada profundamente no está cubierta por la garantía y debe ser sustituida a p recio de coste.**
verde = batería llena, azul = batería medio llena, rojo = batería vacía (¡carga inmediata!)
- El cargador no es un juguete. Utilice únicamente el cargador incluido.
- La batería sólo puede ser cargada por un adulto o bajo su supervisión.
- Los terminales no deben estar en cortocircuito.
- El cargador debe ser revisado periódicamente para comprobar que el cable, el enchufe, la carcasa y otras piezas no estén dañadas. Si se detectan daños, el cargador no debe utilizarse hasta que se hayan reparado los daños.
- Deje que el modelo después de cada uso e l tiempo suficiente para enfriarse antes de volver a ponerlo en funcionamiento. Cuando se utiliza baterías para cambiar se tiene que respetar una fase de enfriamiento de 15 minutos entre cada cambio de las baterías antes de ponerlo de nuevo en funcionamiento. El sobrecalentamiento puede dañar la electrónica o peligro de incendio pueden ser la consecuencia.
- Después de cada carga es importante de: Desconectar siempre la modelo del cargador y el cargador de la fuente de alimentación. Si después de la carga se deja conectado a uno o otra puede causar daños a la modelo, cargador
- Utilice el cargador sólo en lugares secos.

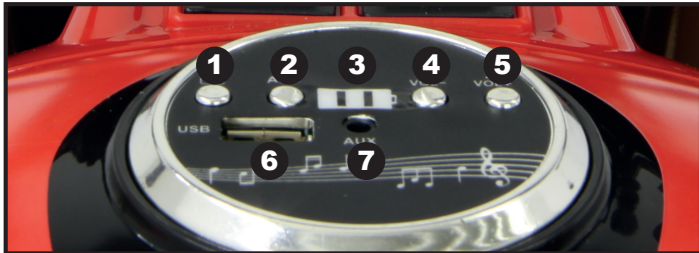

Tablero de sonido

- 1 „Historias“
- 2 Modo música
- 3 Indicación de la tensión
- 4 VOL-
Pulsación corta para reproducir el último canal, pulsación larga para bajar el volumen.
- 5 VOL+
Pulsación corta para reproducir el siguiente canal, pulsación larga para aumentar el volumen.
- 6 USB
Después de insertar una llave USB, la tarjeta de audio empieza a reproducir las canciones una tras otra. Sólo se pueden reproducir archivos con la extensión mp3.
- 7 Aux
Conectar dispositivo MP3/Teléfono móvil

Solución de problemas

1. El vehículo no funciona

- La batería no está suficientemente cargada. Después de cada uso o una vez al mes, la batería se debe cargar. No más de 12 horas.
- El fusible térmico

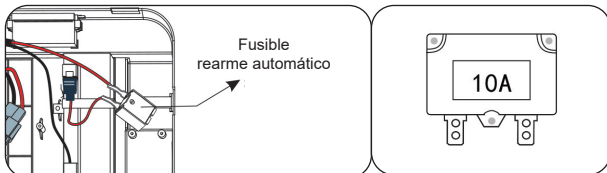

El vehículo está equipado con un fusible rearme automático. Cuando el vehículo está sobrecargado o se usa incorrectamente, se apaga el fusible de rearme automático durante unos 5 - 10 segundos, antes de que se usa. El fusible rearmable se encuentra bajo del asiento

Para evitar de que se apague la seguridad, proceda de la siguiente manera:

- NO sobrecargar. Peso máximo 25 kg.
- NO usar remolques o otras cosas con el vehículo.
- NO marchar en una subida.
- NO marchar en objetos fijos. El giro de ruedas podría sobrecalentar el motor.
- NO usar el vehículo cuando el tiempo es muy caliente. Piezas se pueden sobrecalentar.
- NO cambiar o adicionar a los componentes electrónico. Podría causar un cortocircuito.
- Conexión de batería o cable están sueltos
Asegúrese de que todos los cables están conectados bien.
- Batería está estropeada
Cambiar la batería.
- Los componentes eléctricos están dañados. El agua puede corroer en el producto, mugre suelto, grava o arena pueden atascar el interruptor.
- Motor está estropeado
El motor se tiene que reparar o cambiar.

2. La batería no se carga

- Conectores o adaptadores están sueltos
Asegúrese de que los conectores de batería y adaptador están conectados.
- El cargador no está enchufado bien
Asegúrese de que el cargador está enchufado en la toma de corriente y que la corriente fluye a través de la toma de corriente.
- El cargador no funciona
El cargador está caliente durante la carga? Si no puede ser estropeado.

3. El tiempo de viaje es muy baja

- La batería no está completamente cargada. Es posible que no cargue la batería suficientemente. Después de cada uso o una vez al mes, la batería se debe cargar. Nunca cargar más de 12 horas.
- La batería es vieja
La batería perderá su potencia de carga. Depende del uso y otros factores, se pueden usar la batería uno a tres años. Cambiar la batería vieja o defectuosa por una nueva.

4. La batería está tarareando o gorgotea en la carga

- Es normal y no motivo de preocupación. También se pueden encontrar ruidos durante la carga, esto es normal.

5. El cargador se calienta durante la carga

- Esto es normal y no es motivo de preocupación.

Sestavení

Pro sestavení budete potřebovat křížový šroubovák a 10 mm klíč.

1. Montáž předního krytu

Nasadte přední kryt (7) na vidlici. Poté přišroubujte přední kryt k vidlici pomocí příslušných šroubů (13). Za přední ochranný kryt nasuňte na vidlici lamely brzdového třmenu (6). Našroubujte „podložky“ (2) vlevo a vpravo od kola příslušnými šrouby (13).

2. Montáž předního kola

Na přední nápravu připevněte matici (4) a z druhé strany na ni nasadte podložku (3). Poté nasuňte přední nápravu přes vidlici a přední kolo. Nakonec nasuňte na přední nápravu podložku (3) a celek upevněte maticí (4).

3. Montáž opěrných kol

Zasuňte držák (16) do těla modelu. Poté nasadte jedno hnací kolo (15) na nosič (16) a upevněte jej šrouby (14). Umístěte poslední hnací kolo (15) na nosič (16) a zajistěte je příslušnými šrouby (14).

4. Montáž řídiček

Sestavené řídičko (8) umístěte podle obrázku. Poté shora prostrčte řídička (11). Nakonec jej zespodu upevněte pojistnou maticí (12).

5. Montáž „hlavy“

Připojte kabely „hlavy“ (9) ke kabelům modelu. Poté připevněte „hlavu“ (9) do připravených prohlubní pomocí příslušných šroubů (7).

6. Montáž ochrany těla

Umístěte ochranný kryt karoserie (20) do vybrání na levé a pravé straně motocyklu a zajistěte jej šrouby (13).

7. Montáž zpětných zrcátek a směrových praporků

Připevněte směrové praporky (18) na přední strany motocyklu. Zpětná zrcátka (10) zasuňte do vybrání na řídičkách, dokud pevně nezapadnou.

8. Instalace registrační značky

Umístěte držák registrační značky (19) na zadní část modelu. Zajistěte jej příslušnými šrouby (13). Poté připevněte dva držáky blinkrů (18) vlevo a vpravo od držáku registrační značky (19).

9. Připojení baterie

- Šroubovákem povolte šroub na sedadle (13) a otevřete jej. Zde najdete baterii a všechny přípojky.
- Připojte všechny konektory podle obrázku. Zapojte pouze konektory, které do sebe zapadají, a dbejte na to, aby nedošlo k obrácení polarit.
- Ujistěte se, že červený kabel (plus) a černý kabel (mínus) jsou připojeny k příslušné konektory stejné barvy.

10. Nabíjení modelu

- Při nabíjení modelu musí být přepínač zdroje vždy přepnut na OFF.
- Zapojte konektor nabíječky (22) do nabíjecího konektoru na modelu a zapojte nabíječku do zásuvky. Nabíjecí zásuvka se nachází nad pedálem plynu. Během nabíjení svítí kontrolka LED na nabíječce červeně. Jakmile je proces nabíjení dokončen, rozsvítí se kontrolka LED zeleně.
- Doba nabíjení je 12 hodin. Abyste zabránili přehřátí nabíječky, nenabíjejte ji déle, než je doporučeno.
- Nenabíjejte baterii déle než 24h.
- Nabíječka a baterie se během nabíjení zahřívají.

Upozornění!

- **Motorka zobrazuje napětí baterii okamžitě po jejím zapnutí/nastartování. Plně nabitá baterie zobrazuje 12.6 - 13.(zelená) Zobrazení je přímo úměrné zatížení. Napětí po zátěži klesá. Pokud napětí klesne pod 11.8 V (červená), vypněte motorku a nabíjete baterii (viz nabíjení baterie). Baterie se může nevratně (hloubkově) vybit a tím nevratně poškodit. V nehorším případě může dojít k jejímu vznícení a požáru, pokud se pokusíte hloubkově vybitou baterii nabit. Na hluboce vybitou baterii se nevztahuje záruka a je nutné ji bezplatně vyměnit.**
- **zelená = baterie je plná; modrá = baterie je z poloviny plná; červená = vybitá baterie**
- **Nabíječka není hračka. Používejte pouze dodanou nabíječku.**
- **Baterii smí nabíjet pouze dospělá osoba nebo pod jejím dohledem.**
- **Svorky nesmí být zkratovány.**
- **Nabíječku je třeba pravidelně kontrolovat, zda není poškozený kabel, zástrčka, kryt a další části. V případě zjištění poškození se nabíječka nesmí používat, dokud nebude poškození odstraněno.**
- **Po každém použití modelu vyčkejte, až model vychladne a teprve poté jej spusťte znovu. V případě použití dalšího akumulátoru, po změně akumulátorů a před pětým nastartováním modelu musí být zachována alespoň jedna fáze chlazení 15 minut. Přehřátí může způsobit poškození elektroniky nebo nebezpečí požáru.**
- **Okamžitě po dokončení nabíjení odpojte model od nabíječky. Ihned po odpojení modelu odpojte nabíječku od zdroje napájení. Pokud po dokončení model nebo nabíječka nebudou odpojeny, může to způsobit poškození modelu, nabíječky nebo napájení (nebezpečí požáru).**
- **Nabíječku používejte pouze v suchých místnostech.**

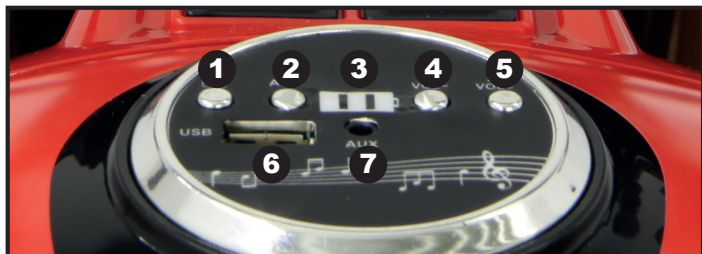

Zvuková deska

- 1 „Přiběhy“
- 2 Hudební režim
- 3 Indikátor napájení
- 4 VOL-
- 5 VOL+
- 6 USB
- 7 Aux

Krátkým stisknutím přehrajete poslední kanál, dlouhým stiskem snížíte hlasitost.

Krátkým stisknutím přehrajete další kanál, dlouhým stisknutím zvýšíte hlasitost.

USB

Po vložení karty Micro SD nebo paměťového zařízení USB začne zvukový panel přehrávat skladby jednu po druhé. Je možné přehrávat jen soubory s příponou .mp3.

Aux

Lze připojit MP3 přehrávač / smartphone.

Řešení problémů:

1. Model nejede

- Baterie je vybitá.
Po každém použití nebo min. jednou za měsíc baterii nabíjete. Nenabíjejte baterii déle než 12 hodin.
- Vozidlo vypne přepětovou ochranu.

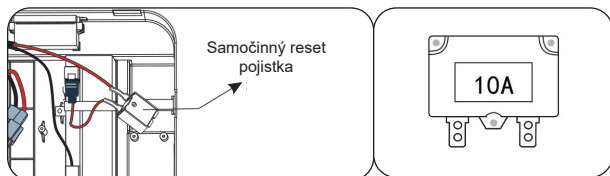

Model je vybaven přepětovou ochranou. Pokud je model přetížen, přepětová ochrana jej automaticky vypne a resetuje se během 5 - 10 sekund. Pojistka je pod sedadlem

Abyste se vyhlí vypnutí modelu dodržujte tyto zásady:

- **Nepřetěžujte** model. Maximální nosnost je 25 Kg.
- **Nepřipojujte** nic za model.
- **Nejezděte** do kopce např. na sjezdovce.
- **Nezarážejte** vozidlo např. o stěnu, kdy se kola protácejí, což vede k přehřátí modelu.
- **Nejezděte** v příliš horkém počasí.
- **Nedávejte** žádné předměty do jakéhokoliv elektrického systému modelu. To může vést k jeho zkratování
- Kabely nebo konektory baterie mohou být rozpojené.
Zkontrolujte je.
- Baterii je možná nutné vyměnit vzhledem k jejímu stáří.
- Elektronický systém modelu je poškozený z důvodu vlhkosti, nečistot, písku apod.
- Motor je poškozený a je nutné jej nechat opravit v autorizovaném servisu.

2. Baterie se nenabíjí

- Kabely nebo konektory baterie mohou být rozpojené.
Zkontrolujte je.
- Nabíječka není zapojená.
Zkontrolujte, je-li nabíječka zapojená v síti. Zkontrolujte připojení.
- Nabíječka nepracuje. Zahřívá se při nabíjení? Pokud ne, může být poškozena.
- Motor je poškozený a je nutné jej nechat opravit v autorizovaném servisu.

3. Model jezdí krátkou dobu

- Baterie není plně nabitá.
Zřejmě jste ji nenabíjeli dostatečně dlouho. Po každém použití modelu, baterii nabíjete (min. jednou za měsíc). Nenabíjejte baterii déle než 12h.
- Baterie je stará.
Baterie ztrácí kapacitu v závislosti na tom, jak často model používáte. Baterie by měla vydržet 3 roky. Po této době je nutné ji vyměnit.

4. Baterie během nabíjení bzučí

- Je to standardní. Baterie může být během nabíjení i zcela potichu.

5. Nabíječka se během nabíjení zahřívá

- Je to standardní.

Montaż

Do montażu potrzebny jest śrubokręt (krzyżakowy) i klucz płaski 10 mm.

1. Zakładanie pokrywy przedniej

Założyć osłonę przednią (7) na widelec. Następnie przykręć przednią osłonę do widelca za pomocą odpowiednich śrub (13). Wsuń łopatkę zacisku hamulca (6) na widelec za przednią osłonę. Przykręć „podkładki” (2) z lewej i prawej strony koła za pomocą odpowiednich śrub (13).

2. Zakładanie przedniego koła

Przymocuj nakrętkę (4) do przedniej osi i załóż podkładkę (3) z drugiej strony. Następnie nasuń przednie koło (15) na widelec i przednie koło. Na koniec należy nasunąć podkładkę (3) na osź przednią i zabezpieczyć zespół nakrętką (4).

3. Mocowanie ograniczników kół

Włóż wspornik (16) do korpusu modelu. Następnie umieść jedno koło napędowe (15) na nośniku (16) i zamocuj je za pomocą śrub (14). Umieść ostatnie koło napędowe (15) na nośniku (16) i zamocuj je odpowiednimi śrubami (14).

4. Montaż kierownicy

Ustawić zmontowaną kierownicę (8) w sposób pokazany na rysunku. Następnie przełożyc kierownicę (11) od góry. Na koniec należy zabezpieczyć ją od dołu nakrętką konstrującą (12).

5. Montowanie „głowicy“

Podłącz przewody „głowicy” (9) do przewodów modelu. Następnie przymocuj „głowicę” (9) do przygotowanych wgłębień za pomocą odpowiednich śrub (7).

6. Mocowanie osłony ciała

Umieść osłonę karoserii (20) we wgłębieniach z lewej i prawej strony motocykla i zamocuj ją śrubami (13).

7. Montaż lusterek wstecznych i flag kierunkowych

Zamocuj chorągiewki kierunkowskazów (18) z przodu motocykla. Wsuń lusterka wsteczne (10) we wgłębienia na kierownicy, aż będą dobrze dopasowane.

8. Zamontowanie tablicy rejestracyjnej

Umieść wspornik tablicy rejestracyjnej (19) z tyłu modelu. Następnie przymocuj dwa wsporniki kierunkowskazów (18) po lewej i prawej stronie wspornika tablicy rejestracyjnej (19).

9. Podłączenie akumulatora

- Poluzuj śrubę na gnieździe (13) za pomocą śrubokręta i otwórz ją. W tym miejscu znajduje się akumulator i wszystkie połączenia.
- Podłącz wszystkie złącza w sposób pokazany na ilustracji. Podłączaj tylko te złącza, które do siebie pasują i upewnij się, że polaryzacja nie jest odwrócona.
- Upewnij się, że czerwony przewód (plus) i czarny przewód (minus) są podłączone do odpowiednich łączników tego samego koloru.

10. Ładowanie

- Podczas ładowania modelu wyłącznik zasilania musi być zawsze ustawiony w pozycji OFF.
- Podłącz złącze ładowarki (22) do złącza ładowania w modelu i podłącz ładowarkę do gniazdka elektrycznego. Gniazdo ładowania znajduje się nad pedałem przepustnicy. Podczas ładowania dioda LED na ładowarce świeci na czerwono. Po zakończeniu procesu ładowania dioda LED zaświeci się na zielono.
- Czas ładowania wynosi 12 godzin. Aby zapobiec przegrzaniu ładowarki, nie należy jej ładować dłużej niż jest to zalecane.
- Nie należy ładować akumulatora dłużej niż 24 godziny.
- Podczas ładowania ładowarka i akumulator będą się nagrzewać.

Ostrzeżenie!

- **Motocykl wyświetla napięcie akumulatora natychmiast po jego włączeniu/uruchomieniu. Całkowicie naładowany (zielony) Wskazanie jest wprost proporcjonalne do obciążenia. Napięcie po Jeśli napięcie spadnie poniżej 11,8 V (kolor czerwony), należy wyłączyć rower i naładować akumulator. (Akumulator może być nieodwracalnie (głęboko) rozładowany, a tym samym nieodwracalnie uszkodzony. W najgorszym wypadku akumulator może się zapalić i wywołać pożar, jeśli użytkownik spróbuje głęboko naładować głęboko rozładowany akumulator. Głęboko rozładowany akumulator nie jest objęty gwarancją i musi zostać wymieniony bezpłatnie. Zielony = bateria jest pełna; niebieski = bateria jest w połowie pełna; czerwony = bateria jest wyczerpana**
- Ładowarka nie jest zabawką. Należy używać wyłącznie dostarczonej ładowarki.
- Akumulator może być ładowany wyłącznie przez osobę dorosłą lub pod jej nadzorem.
- Zaciski nie mogą być zwarte.
- Ładowarkę należy regularnie sprawdzać pod kątem uszkodzeń kabla, wtyczki, obudowy i innych części. W przypadku stwierdzenia jakichkolwiek uszkodzeń ładowarki nie wolno używać do czasu ich naprawienia.
- Po każdym użyciu należy pozostawić wystarczającą ilość czasu na ostygnięcie modelu przed jego ponownym uruchomieniem. W przypadku korzystania z akumulatora zamiennego, przed ponownym uruchomieniem modelu należy odczekać co najmniej 15 minut, aby akumulator ostygł. Przegrzanie może spowodować uszkodzenie elektroniki lub zagrożenie pożarowe.
- Bezpośrednio po zakończeniu procesu ładowania należy zawsze odłączyć model od ładowarki. Zawsze należy natychmiast odłączyć ładowarkę po odłączeniu model od zasilania. Pozostawienie podłączonego modelu lub ładowarki po zakończeniu procesu ładowania może spowodować uszkodzenie modelu, ładowarki lub zasilacza (ryzyko pożaru).
- Nabiječku použijete pouze v suchých místnostech.

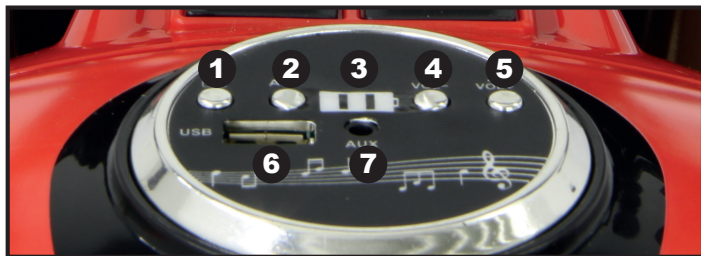

Płyta dźwiękowa

- 1 „Opowiadania“
- 2 Tryb muzyczny
- 3 Wskaźnik zasilania
- 4 VOL-
Krótkie naciśnięcie = poprzedni utwór; Długie naciśnięcie = zmniejszenie głośności
- 5 VOL+
Krótkie naciśnięcie = następny utwór; Długie naciśnięcie = zwiększenie głośności
- 6 USB
Po włożeniu pamięci USB Soundboard rozpoczyna odtwarzanie utworów z pamięci USB. Tytuły jeden po drugim. Odtwarzane mogą być tylko pliki z rozszerzeniem .mp3.
- 7 Aux
Podłącz urządzenie MP3/telefon komórkowy

Rozwiązywanie problemów:

1. Model nie działa

- Niski poziom naładowania baterii.
Naładuj akumulator po każdym użyciu lub co najmniej raz w miesiącu. Nie należy ładować akumulatora dłużej niż 12 godzin.
- Pojazd jest wyłączony przez ochronnik przeciwprzepięciowy.

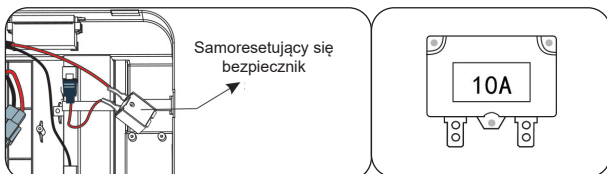

Model ten jest wyposażony w ochronnik przeciwprzepięciowy. Jeśli model jest przeciążony, urządzenie przeciwprzepięciowe automatycznie wyłącza się i resetuje w ciągu 5 do 10 sekund. Bezpiecznik znajduje się pod siedzeniem.

Aby uniknąć potknięcia się modelu, należy postępować zgodnie z poniższymi wskazówkami:

- Nie należy przeciążać modelu. Maksymalna nośność wynosi 25 kg.
- Nie należy podłączać niczego za modelem.
- Nie należy wchodzić pod górę, np. na stok narciarski.
- Nie należy przyjeżdżać pojazdem do ściany, np. gdy koła się obracają, co prowadzi do przegrzania modelu.
- Nie należy prowadzić pojazdu w zbyt gorących warunkach pogodowych.
- Nie należy wkładać żadnych przedmiotów do instalacji elektrycznej modelu. Może to prowadzić do zwarcia.
- Kable lub złącza akumulatora mogą być odłączone.
Sprawdź je.
- Uszkodzona bateria
Należy wymienić baterię.
- Uszkodzone elementy elektryczne
Woda może spowodować korozję produktu, a luźne zanieczyszczenia, żwir lub piasek mogą zablokować przełącznik.
- Silnik jest uszkodzony
Silnik musi zostać naprawiony lub wymieniony.

2. Nie można naładować akumulatora

- Połączenia baterii lub adaptery są poluzowane
Upewnij się, że zaciski akumulatora i adaptery są dobrze podłączone.
- Ładowarka nie jest prawidłowo podłączona.
Upewnij się, że ładowarka jest prawidłowo podłączona do gniazda i że przez gniazdo przepływa prąd.
- Ładowarka nie działa
Czy ładowarka jest ciepła podczas ładowania? W przeciwnym razie może być uszkodzona.

3. Czas jazdy jest bardzo krótki.

- Akumulator nie jest w pełni naładowany
Być może akumulator nie jest ładowany wystarczająco długo. Po każdym użyciu lub raz w miesiącu akumulator powinien być naładowany. Nigdy nie należy ładować urządzenia dłużej niż 12 godzin.
- Akumulator jest stary
Akumulator straci swoją moc. W zależności od sposobu użytkowania i innych warunków baterię będzie można użytkować przez okres od jednego do trzech lat. Wymień stare i uszkodzone baterie na nowe.

4. Akumulator szumi lub bułgocze podczas ładowania.

- Jest to normalne i nie stanowi powodu do niepokoju. Podczas ładowania mogą być również emitowane szumy. To również jest normalne.

5. Ładowarka nagrzewa się podczas ładowania.

- Jest to normalne i nie stanowi powodu do niepokoju.

Montage

Voor de montage heeft u een schroevendraaier (kruis) en een steeksleutel van 10 mm nodig.

1. Montage van de voorbeschermer

Schuif de voorbeschermer (7) op de vork. Schroef vervolgens de voorbescherming aan de vork met de bijbehorende schroeven (13). Schuif de remklauwvats (6) na de voorbescherming op de vork. Schroef de „ringen“ (2) links en rechts van het wiel vast met de bijbehorende schroeven (13).

2. Montage van het voorwiel

Bevestig een moer (4) op de vooras en schuif er vanaf de andere kant een sluitring (3) op. Schuif vervolgens de vooras door de vork en het voorwiel. Schuif tenslotte een sluitring (3) op de vooras en zet het geheel vast met een moer (4).

3. Montage van de steunwielen

Schuif de houder (16) door de body van het model. Plaats vervolgens een steunwiel (15) op de houder (16) en zet het vast met de schroeven (14). Plaats het laatste steunwiel (15) op de houder (16) en bevestig het met de bijbehorende schroeven (14).

4. Montage van het stuur

Plaats het gemonteerde stuur (8) zoals aangegeven in de afbeelding. Duw vervolgens het stuur (11) er van bovenaf doorheen. Zet het ten slotte van onderen vast met een borgmoer (12).

5. Montage van de „kop“

Verbind de kabels van de „kop“ (9) met die van het model. Bevestig vervolgens de „kop“ (9) in de daarvoor bestemde uitsparingen met de bijbehorende schroeven (7).

6. Montage van de lijfbeschermer

Plaats de carrosseriebeschermer (20) in de daarvoor bestemde uitsparingen links en rechts van de motorfiets en zet ze vast met de schroeven (13).

7. Montage van de achteruitkijkspiegels en richtingaanwijzervleugels

Bevestig de banners van de richtingaanwijzers (18) aan de voorzijde van de motorfiets. Steek de achteruitkijkspiegels (10) in de uitsparingen op het stuur totdat ze goed vastzitten.

8. Montage van de kentekenplaat

Plaats de kentekenplaat (19) op het achterste deel van het model. Bevestig hem met de bijbehorende schroeven (13). Bevestig vervolgens de twee knipperlichthouders (18) links en rechts van de kentekenplaat (19).

9. Aansluiting batterij

- Gebruik een schroevendraaier om de schroef op de zitting (13) los te draaien en te openen. Hier vindt u de batterij en alle aansluitingen.
- Sluit alle stekkers aan zoals afgebeeld. Sluit alleen stekkerverbindingen aan die in elkaar passen en let op dat u de polariteit niet omdraait.
- Zorg ervoor dat de rode kabel (plus) en de zwarte kabel (min) zijn aangesloten op de respectieve stekkers van dezelfde kleur.

10. Oplaadprocedure

- Tijdens het laden moet het voertuig uitgeschakeld zijn.
- Sluit de lader (22) aan op de laadcontactdoos en steek de stekker van de lader in het stopcontact. De laadcontactdoos bevindt zich boven het gaspedaal. Tijdens het laden brandt de LED op de lader rood. Zodra het laden is beëindigd, brandt de LED groen
- De oplaadtijd bedraagt 12 uur. Om oververhitting van de lader te voorkomen, mag het opladen niet langer dan aanbevolen.
- Laad de batterij niet vaker dan één keer per 24 uur op.
- De oplader en de batterij worden warm tijdens het opladen.

Waarschuwing!

- Uw voertuig toont de totale spanning van de twee accu's in volt onmiddellijk na het inschakelen. De volledig geladen accu's zullen gewoonlijk een totale spanning van ca. 12,6 - 13 volt (groen) onbelast. Het display is afhankelijk van de belasting. Dit betekent dat de weergegeven spanning onder belasting zal dalen. Als een spanning van minder dan ca. 11,8 V (rood) wordt in onbelaste toestand wordt weergegeven, moet u de Ride-on uitschakelen en de batterij opladen (zie oplaadprocedure). Anders kan de accu diep ontladen zijn en onherstelbaar beschadigd raken. Een diep ontladen accu valt niet onder de garantie en moet tegen betaling worden vervangen.
- De lader is geen speelgoed. Gebruik alleen de bijgeleverde oplader.
- De batterij mag alleen worden opgeladen door of onder toezicht van een volwassene.
- De aansluitklemmen mogen niet kortgesloten worden.
- De lader moet regelmatig worden gecontroleerd op beschadigingen aan de kabel, de stekker, de ombouw en andere onderdelen. Als er schade wordt opgemerkt, mag de lader niet worden gebruikt totdat de schade is gerepareerd.
- Geef het model na elk gebruik voldoende tijd om af te koelen alvorens het opnieuw te gebruiken. Wanneer u een vervangingsbatterij gebruikt, laat de batterij dan ten minste 15 minuten afkoelen voordat u het model weer gebruikt. Oververhitting kan leiden tot beschadiging van de elektronica of tot brandgevaar.
- Koppel het model altijd onmiddellijk los van de oplader nadat het opladen is voltooid. Koppel de lader altijd onmiddellijk los van de stroomvoorziening nadat u de stekker uit het stopcontact hebt gehaald. Als het model of de lader na afloop van het laadproces aangesloten blijft, kan dit leiden tot schade aan het model, de lader of de stroomvoorziening (brandgevaar).
- Gebruik de lader alleen in droge ruimten.

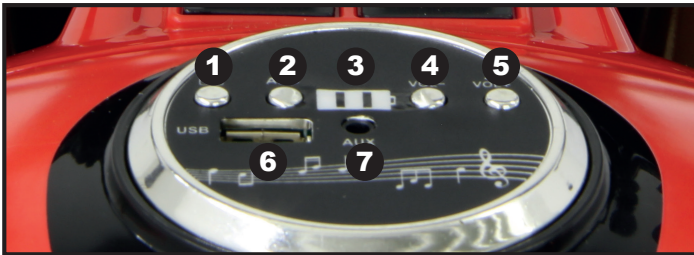

Klankbord

- 1 „Stories“
- 2 Mode Muziek
- 3 Voedingsspanning indicator
- 4 VOL-
indrukken = titel achteruit, lang indrukken = volume omlaag
- 5 VOL+
indrukken = titel achteruit, lang indrukken = volume omlaag
- 6 USB
Na het plaatsen van een USB stick, begint het klankbord de nummers één voor één af te spelen. Alleen bestanden met de extensie .mp3 kunnen worden afgespeeld.
- 7 Aux
MP3-apparaat / mobiel aansluiten

Problemen

1. Het voertuig rijdt niet

- De batterij kan bijna leeg zijn. Laad de batterij na elk gebruik op, of minimaal één keer per maand. Laat de batterij niet langer dan 12 uur.
- De thermische zekering is doorgeslagen.

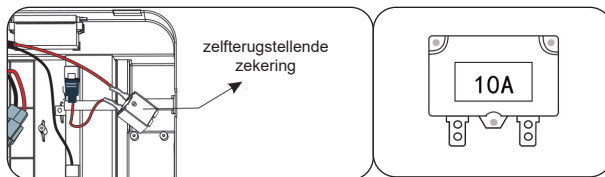

Het voertuig is uitgerust met een zelfterugstellende zekering. Wanneer de auto overbelast is of verkeerd wordt gebruikt, zal de zelfterugstellende zekering gedurende 5 - 10 seconden uitschakelen voordat deze weer operationeel. De zelfterugstellende zekering bevindt zich onder de stoel.

Schakel de stroom uit, volg deze richtlijnen:

- Overbelast het voertuig **NIET**, Maximaal toegestaan gewicht: 25 kg
- Trek **GEEN** voorwerpen achter het voertuig.
- Rijd **NIET** tegen steile hellingen op.
- Rijd **NIET** tegen vaste objecten, waardoor de wielen kunnen gaan draaien, waardoor de motor oververhitten.
- Rijd **NIET** in zeer warm weer, onderdelen kunnen oververhit raken.
- **NIET** knoeien met het elektrische systeem, dit kan kortsluiting veroorzaken, waardoor de zekering doorslaat.
- De accustekker of de draden zitten los. Zorg ervoor dat de batterijconnectors stevig op elkaar zijn aangesloten.
- De batterij is leeg. Hebt u de batterij goed onderhouden volgens de aanwijzingen? Is de batterij oud? Het kan zijn dat uw batterij moet worden vervangen.
- Elektrisch systeem is beschadigd. Water kan het systeem hebben aangetast, of los vuil, grind of zand kan de schakelaar.
- De motor is beschadigd. De motor moet door een vakman worden gerepareerd.

2. De batterij wordt niet opgeladen

- De batterijconnector of adapterconnector zit los. Zorg ervoor dat de batterijconnector en de adapterconnector stevig op elkaar zijn aangesloten.
- De oplader is niet aangesloten op het stopcontact. Zorg ervoor dat de oplader is aangesloten op het stopcontact en dat de stroomtoevoer naar het stopcontact is ingeschakeld.
- De oplader werkt niet. Is de oplader warm tijdens het opladen? Zo niet, dan kan het zijn dat de oplader niet werkt.

3. Het voertuig loopt niet erg lang.

- De batterij is mogelijk onvoldoende opgeladen. Misschien laadt u de batterij niet lang genoeg op. Na elk gebruik, of minimaal één keer per maand, laadt u de batterij op. Laat de batterij niet langer dan 12 uur aan de lader zitten.
- De batterij is oud. De batterij zal op den duur haar vermogen verliezen om de lading vast te houden. Afhankelijk van de mate van gebruik, en variërende omstandigheden, zou de batterij één tot drie jaar moeten werken. Vervang de batterij door een nieuwe.

4. De batterij broemt of gonst tijdens het opladen.

- Dit is normaal en geen reden tot bezorgdheid. Hij kan ook stil zijn tijdens het opladen, wat ook normaal.

5. De oplader voelt warm aan tijdens het opladen van de batterij.

- Dit is normaal en geen reden tot bezorgdheid.

Montáž

Na montáž je potrebný skrutkovač (krížový skrutkovač) a 10 mm otvorený kľúč.

1. Vloženie predného krytu

Nasajte predný kryt (7) na vidlicu. Potom naskrutkujte predný kryt na vidlicu pomocou pomocou príslušných skrutiek (13). Nasajte brzdové strmene (6) na vidlicu za predným kolesom. Naskrutkujte „podložky“ (2) na ľavej a pravej strane kolesa pomocou príslušných skrutiek (13).

2. Montáž predného kolesa

Na prednú nápravu pripevnite maticu (4) a na druhú stranu pripevnite podložku (3). Potom posuňte potom nasajte prednú nápravu na vidlicu a predné koleso. Nakoniec nasajte podložku (3) na prednú nápravu a zaisťte zostavu maticou (4).

3. Upevnenie dorazov kolies

Vložte držiak (16) do tela modelu. Potom umiestnite jedno hnacie koleso (15) na nosič (16) a zaisťte ho skrutkami (14). Umiestnite posledné hnacie koleso (15) na nosič (16) a posledné hnacie koleso (15) nasajte na nosič (16) a upevnite ho príslušnými skrutkami (14).

4. Montáž riadiel

Zostavenú rukoväť (8) umiestnite tak, ako je znázornené na obrázku. Potom otočte rukoväť (11) zhora. Nakoniec ho zaisťte zospodu poistnou maticou (12).

5. Montáž „hlavy“

Pripojte vodiče „hlavy“ (9) k vodičom modelu. Potom pripojte „hlavu“ (9) k Potom pripevnite „hlavu“ (9) do pripravených priehlbín pomocou príslušných skrutiek (7).

6. Upevnenie plášťa karosérie

Umiestnite kryt karosérie (20) do priehlbín na ľavej a pravej strane motocykla a upevnite ho pomocou skrutiek (13).

7. Montáž spätných zrkadiel a smerových vľajok

Pripevnite smerové vľajky (18) na prednú časť motocykla. Posuňte spätné zrkadlá (10) do priehlbín na rukoväti, až kým dobre nezapadnú.

8. Montáž tabuľky s evidenčným číslom

Umiestnite držiak evidenčného čísla (19) na zadnú časť modelu. Potom pripevnite dve konzoly indikátora (18) k Potom pripevnite dva držiaky smeroviek (18) na ľavú a pravú stranu držiaka tabuľky s evidenčným číslom (19).

9. Pripojenie batérie

- Uvoľnite skrutku na zásuvke (13) skrutkovačom a otvorte ju. Tu sa nachádza tu nájdete batériu a všetky pripojenia.
- Pripojte všetky pripojenia tak, ako je znázornené na obrázku. Pripojte len tie konektory, ktoré pripájajú len konektory, ktoré do seba zapadajú, a uistite sa, že polarita nie je opačná.
- Uistite sa, že červený vodič (plus) a čierny vodič (minus) sú pripojené k zodpovedajúce konektory rovnakej farby.

10. Nabíjanie

- Pri nabíjaní modelu musí byť vypínač vždy v polohe OFF.
- Pripojte konektor nabíjačky (22) k nabíjacímu konektoru na modeli a zapojte nabíjačku Zapojte nabíjačku do elektrickej zásuvky. Nabíjacia zásuvka sa nachádza nad plynový pedál. Počas nabíjania svieti kontrolka LED na nabíjačke na červeno. Po dokončení nabíjania sa kontrolka LED rozsvieti na zeleno.
- Čas nabíjania je 12 hodín. Aby ste zabránili prehriatiu nabíjačky, nenabíjajte ju dlhšie, ako sa odporúča.
- Akumulátor nenabíjajte dlhšie ako 24 hodín.
- Nabíjačka a batéria sa počas nabíjania zahrievajú.

Upozornenie!

- **Motocykel zobrazuje napätie batérie ihneď po jej naštartovaní/rozbehnúť bicykel. Plne nabitá (zelená) Displej je priamo úmerné zaťaženiu. Napätie po Ak napätie klesne pod 11,8 V (červená červená), vypnite bicykel a dobite batériu. (Batéria môže byť nezvratne (hlboko) vybitá, a preto nenapraviteľne poškodená. W V najhoršom prípade môže dôjsť k požiaru batérie, ak sa snaží hlboko nabiť hlboko vybitú batériu. Hlboko vybitý na batériu sa nevzťahuje záruka a musí byť bezplatne vymenená. Zelená = batéria je plná; modrá = batéria je polovičná; červená = batéria je prázdna**
- **Nabíjačka nie je hračka.**
- **Používajte iba dodanú nabíjačku.**
- **Batériu môže nabíjať len dospelá osoba alebo pod jej dohľadom.**
- **Svorky nesmú byť skratované.**
- **Nabíjačka sa musí pravidelne kontrolovať, či nie je poškodený kábel, zástrčka, kryt a iné časti. Ak sa zistí akékoľvek poškodenie, nabíjačka sa nesmie používať, kým sa poškodenie neopraví.**
- **Po každom použití nechajte model pred ďalšou prevádzkou dostatočne dlho vychladnúť. Pri použití náhradnej batérie nechajte batériu pred ďalším spustením modelu aspoň 15 minút vychladnúť. Prehriatie môže spôsobiť poškodenie elektroniky alebo nebezpečenstvo požiaru.**
- **Model vždy odpojte od nabíjačky ihneď po ukončení nabíjania. Po odpojení modelu nabíjačku vždy okamžite odpojte od napájania. Ak ponecháte model alebo nabíjačku zapojenú po ukončení procesu nabíjania, môže dôjsť k poškodeniu modelu, nabíjačky alebo napájacieho zdroja (nebezpečenstvo požiaru).**
- **Nabíjačku používajte len v suchých miestnostiach.**

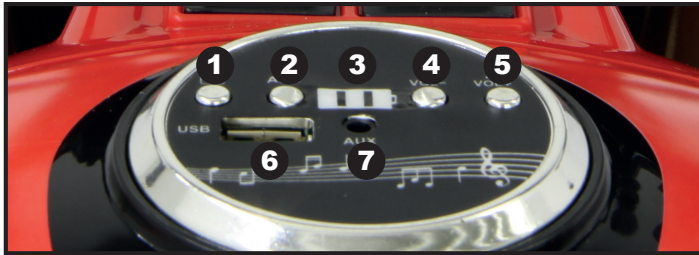

Zvuková doska

- 1 „Príbehy“
- 2 Hudobný režim
- 3 Zobrazenie napätia
- 4 VOL-
stlačte = názov dozadu; dlhé stlačenie = zníženie hlasitosti
- 5 VOL+
stlačenie = skladba vpred; dlhé stlačenie = zvýšenie hlasitosti
- 6 USB
Po vložení kľúča USB začne zvukový panel postupne prehrávať skladby. Prehrávať možno len súbory s príponou .mp3.
- 7 Aux
Pripojenie zariadenia MP3/mobilného telefónu

Riešenie problémov

1. Vozidlo nejazdí

- Batéria nie je dostatočne nabitá. Batériu je potrebné nabíjať po každom použití alebo raz za mesiac. Nikdy nenabíjajte dlhšie ako 12 hodín.
- Tepelná poistka

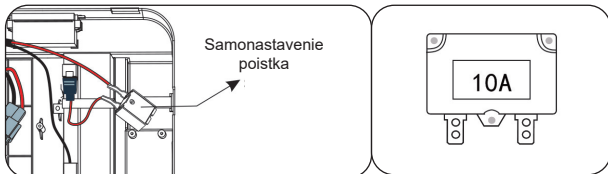

Vozidlo je vybavené samonastavovacou poistkou. Ak je vozidlo preťažené alebo nesprávne používané, samonastavovacia poistka sa vypne na približne 5 - 10 sekúnd pred obnovením prevádzky. Samonastavovacia poistka sa nachádza pod sedadlom

Ak chcete zabrániť vypnutiu poistky, postupujte takto:

- **NEPREPÍNAJTE** sa. Maximálna hmotnosť 25 kg.
- S vozidlom **NEVIAŽTE** prives ani nič iné.
- **NEVIEZTE** do stúpania.
- **NERAZÍTAJTE** do pevných objektov. Otáčanie kolies by mohlo spôsobiť prehriatie motora.
- **NEJAZDITE** vo veľmi horúcom počasí. Komponenty sa môžu prehrievať.
- **NEVYKONÁVAJTE** žiadne zmeny ani doplnenia elektronických komponentov. Mohlo by dôjsť ku skratu
- Konektory alebo káble batérie sú uvoľnené
Skontrolujte, či sú všetky káble pevne pripojené.
- Batéria je poškodená
Batériu je potrebné vymeniť.
- Elektrické komponenty sú poškodené
Voda môže spôsobiť koróziu výrobku, voľné nečistoty, štrk alebo piesok môžu zaseknúť spínač.
- Motor je poškodený
Motor je potrebné opraviť alebo vymeniť

2. Batériu nemožno nabíjať

- Pripojenia batérie alebo adaptéry sú uvoľnené
Skontrolujte, či sú svorky batérie a adaptéry pevne pripojené.
- Nabíjačka nie je správne zapojená.
Uistite sa, že je nabíjačka správne zapojená do zásuvky a že cez zásuvku prúdi elektrický prúd. cez zásuvku prúdi aj energia.
- Nabíjačka nefunguje
Je nabíjačka počas nabíjania teplá? V opačnom prípade môže byť poškodený.

3. Čas jazdy je veľmi krátky

- Batéria nie je úplne nabitá
Je možné, že batériu nenabíjate dostatočne dlho. Po každom použití alebo raz za mesiac batéria by mala byť nabitá. Nikdy nenabíjajte dlhšie ako 12 hodín.
- Batéria je stará
Batéria stratí svoju energiu. V závislosti od použitia a ďalších podmienok budete môcť batériu používať jeden až tri roky. Výmena starých a chybných dstaré a chybné batérie vymeňte za nové.

4. Batéria pri nabíjaní hučí alebo hrčí.

- Je to normálne a nie je dôvod na obavy. Počas nabíjania sa môže vyskytnúť aj hluk, ktorý je aj to je normálne.

5. Nabíjačka sa počas nabíjania zahrieva.

- Je to normálne a nie je to dôvod na obavy.

DE - Weitere Problemlösungen finden Sie im Internet in unserer FAQ unter:
GB - You can find further solutions to problems on the Internet in our FAQ at:
FR - Vous trouverez d'autres solutions aux problèmes sur Internet dans notre FAQ sous:
IT - Ulteriori soluzioni ai problemi su Internet sono disponibili nelle nostre FAQ all'indirizzo:
ES - Puede encontrar más soluciones a los problemas en Internet en nuestras preguntas frecuentes en:
CZ - Další řešení problémů na internetu najdete v našich často kladených dotazech na adrese:
PL - Więcej informacji na temat rozwiązywania problemów w Internecie można znaleźć w naszym dziale FAQ na stronie:
NL - Meer oplossingen voor problemen op het internet vindt u in onze FAQ op:
SK - Ďalšie riešenia problémov na internete nájdete v našich častých otázkach v časti:

<https://jamara-shop.com/FAQ>

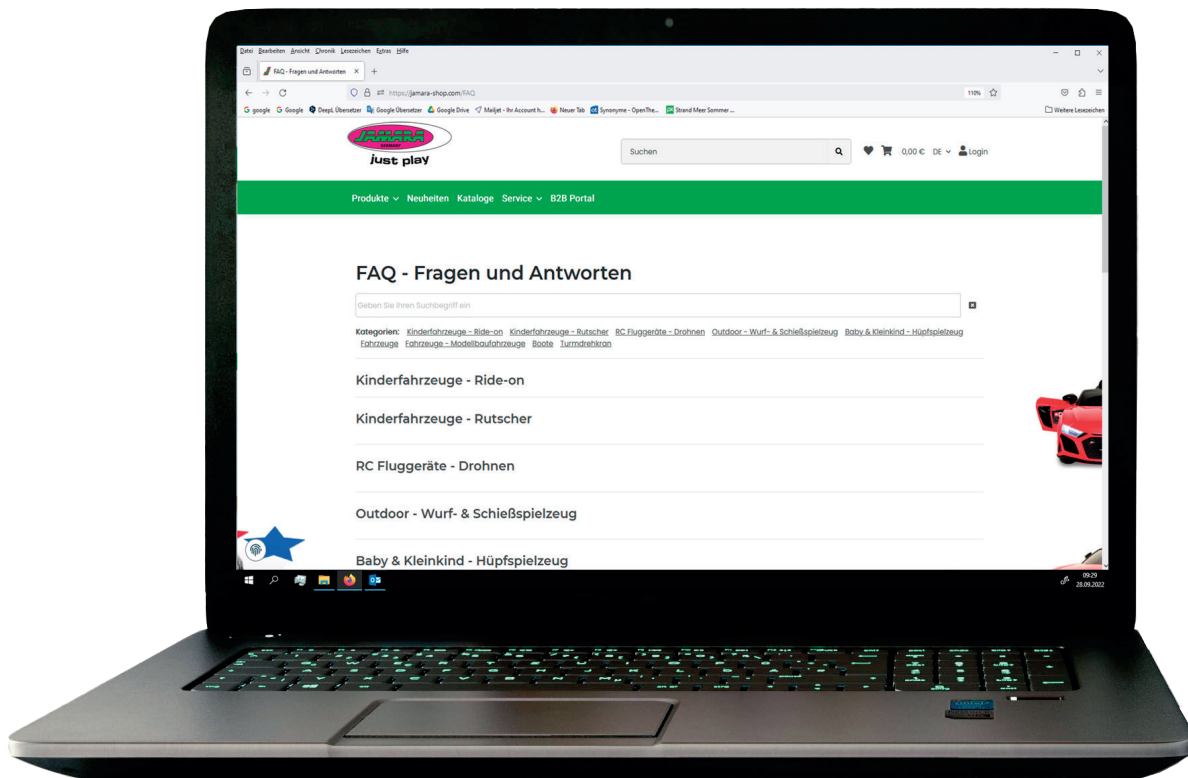

DE - Ersatzteile

FR - Pièces de rechange

ES - Lista de repuestos

PL - Części zamienne

SK - Náhradné diely

GB - Spare parts

IT - Pezzi di ricambio

CZ - Náhradní díly

NL - Onderdelen

	<p>No. 412620 Akku 12V 4,5 Ah Battery 12V 4,5 Ah Accu 12V 4,5 Ah Pacco batteria 12V 4,5 Ah Tapa batería 12V 4,5 Ah Baterie 12V 4,5 Ah Bateria 12V 4,5 Ah Batterij 12V 4,5 Ah Batéria 12V 4,5 Ah</p>
---	---

	<p>No. 412760 Schalter Gas Accelerator switch Interrupteur d'accélérateur Interruttore dell'acceleratore Interruptor de aceleración Akceleratoru přepínač Przełącznik przyspieszacza Gaspedaalschakelaar Spínač akcelérátora</p>
---	--

	<p>No. 412866 Schalter vorwärts/rückwärts Switch forward/backward Interrupteur avant/arrière Interruttore avanti/indietro Interruptor adelante/reverso Přepínání vpřed/vzad Przełączanie do przodu/do tyłu Vooruit/achteruit schakelen Prepínanie dopredu/dozadu</p>
---	--

	<p>No. 412959 Ladegerät 12V Charger 12V Chargeur 12V Caricatore 12V Cargador 12V Nabíječka 12V Ładowarka 12V Lader 12V Nabijačka 12V</p>
--	--

	<p>No. 413202 Rad mit Gummiring Wheel with rubber ring Roue avec bague en caoutchouc Ruota con anello di gomma Rueda con anillo de goma Kolečko s gumovým kroužkem Koło z gumowym pierścieniem Wiel met rubberen ring Kolesko s gumovým krúžkom</p>
---	---

	<p>No. 413203 Getriebe Ride-on Gearbox Ride-on Boîte de vitesses à roulettes Scatola del cambio Ride-on Caja de cambios Ride-on Převedovka Ride-on Przekładnia Ride-on Versnellingsbak Ride-on Prevodovka Ride-on</p>
---	---

	<p>No. 413206 Schalter High/Low Speed Switch High/Low Speed l'Interrupteur High/Low Interruttore Alta/Bassa velocità Interruptor de alta/baja velocidad Přepínač vysoké/nízké rychlosti Przełącznik wysoka/niska prędkość Schakelaar hoge/lage snelheid Prepínač vysokej/nízkej rýchlosti</p>
---	---

	<p>No. 413379 Schlüssel Keys Clés Chiavi Llaves Kľíče Klucze Sleutels Kľúče</p>
---	---

**DE - Achtung!**

Schalten Sie das Modell immer unmittelbar nach jedem Einsatz aus. Unmittelbar nach jedem Einsatz sollte der Akku vom Modell getrennt werden. Durch versehentliches eingeschaltet lassen oder Akku angesteckt lassen kann der Akku tiefentladen werden. Durch Tiefentladung verliert der Akku an Leistung bzw. kann so stark beschädigt werden, dass ein Laden bzw. Entladen nicht mehr möglich ist bzw. der Akku beim Lade- oder Entladevorgang selbstentzünden kann (Brandgefahr). Versuchen Sie niemals tiefentladene Akkus zu Laden bzw. zu Entladen. Die Spannung des Akkus sollte niemals unter 11,9 Volt fallen um eine Tiefentladung zu vermeiden. Der vollständig geladene Akku hat eine Spannung von ca. 13 Volt. Nach dem Gebrauch sollte der intakte Akku umgehend nach einer Abkühlphase von min. 10 Minuten aber spätestens nach 12h vollgeladen werden um eine anschließende Tiefentladung durch Selbstentladung zu vermeiden. Bei längerem Nichtbenutzen des Akkus bzw. Einlagerung sollte der Akku min. alle 3 Monate auf Spannung (min. 12,3 Volt) bzw. Beschädigung überprüft und gegebenenfalls aufgeladen bzw. entsorgt werden.

GB - Caution!

Always switch off the model immediately after each use. Immediately after each use the battery should be disconnected from the model. The battery can be deeply discharged by leaving it switched on accidentally or leaving it plugged in. Deep discharge causes the battery to lose power or can be damaged to such an extent that charging or discharging is no longer possible or the battery can self-ignite during charging or discharging (fire hazard). Never attempt to charge or discharge deeply discharged batteries. The battery voltage should never fall below 11,9 volts to avoid deep discharge. The fully charged battery has a voltage of approx. 13 Volt. After use, the intact battery should be fully charged immediately after a cooling phase of at least 10 minutes but at the latest after 12 hours to avoid subsequent deep discharge by self-discharge. If the battery is not used or stored for a longer period of time, the battery should be checked for voltage (min. 12,3 volts) or damage at least every 3 months and charged or disposed of if necessary.

FR - Attention!

Veuillez toujours éteindre le modèle immédiatement après chaque utilisation et déconnectez la batterie immédiatement après chaque utilisation du modèle. La batterie peut être profondément déchargée si vous la laissez allumée accidentellement ou si vous les laissez branchée. En raison d'une décharge profonde, la batterie perd de la puissance ou peut être endommagée à un point tel que la charge ou la décharge n'est plus possible ou la batterie peut s'auto-allumer pendant le processus de charge ou de décharge (risque d'incendie). N'essayez jamais de charger ou de décharger des batteries profondément déchargées. La tension de la batterie ne doit jamais descendre en dessous de 11,9 volts pour éviter une décharge profonde. La batterie complètement chargée a une tension d'environ 13 Volt. Après utilisation, la batterie intacte doit être complètement chargée immédiatement après une phase de refroidissement d'au moins 10 minutes mais au plus tard après 12 heures pour éviter une décharge profonde ultérieure par autodécharge. Si la batterie n'est pas utilisée ou stockée pendant une plus longue période, la batterie doit être chargée au moins tous les 3 mois à la tension (min. 12,3 volts). Vérifiez qu'il n'y a pas de dommages et, si nécessaire, rechargez ou jetez-les.

IT - Attenzione!

Spegner sempre il modello subito dopo ogni utilizzo. Subito dopo ogni utilizzo, la batteria deve essere scollegata dal modello. La batteria può essere scaricata completamente se viene lasciata accesa accidentalmente o se viene lasciata inserita. La scarica profonda causa la perdita di energia della batteria o può essere danneggiata a tal punto che la carica o la scarica non è più possibile o la batteria può autoaccendersi durante la carica o la scarica (pericolo di incendio). Non tentare mai di caricare o scaricare batterie completamente scariche. La tensione della batteria non deve mai scendere al di sotto di 11,9 volt per evitare una scarica profonda. La batteria completamente carica ha una tensione di circa 13 Volt. Dopo l'uso, la batteria intatta deve essere caricata completamente subito dopo una fase di raffreddamento di almeno 10 minuti e al più tardi dopo 12 ore per evitare una successiva scarica profonda per autoscarica. Se la batteria non viene utilizzata o conservata per un lungo periodo di tempo, è necessario controllarne la tensione (min. 12,3 Volt) o su danni almeno ogni 3 mesi e, se necessario, caricarla o smaltirla.

ES - Atención!

Apague siempre el modelo inmediatamente después de cada uso. Inmediatamente después de cada uso, desconecte la batería del modelo. La batería puede descargarse completamente dejándola encendida o insertada accidentalmente. La batería perderá energía o se dañará de tal manera que ya no es posible cargarla o descargarla, o que podría incendiarse durante el proceso de carga o descarga (peligro de incendio). Nunca intente cargar o descargar baterías completamente descargadas. El voltaje de la batería nunca debe ser inferior a 11,9 voltios para evitar una descarga profunda. La batería completamente cargada tiene una tensión de aproximadamente 13 voltios. Después de su uso, la batería intacta debe cargarse completamente inmediatamente después de una fase de enfriamiento de un mínimo de 10 minutos y un máximo de 12 horas para evitar una descarga profunda posterior debido a la autodescarga. Si la batería no se utiliza o almacena durante un largo periodo de tiempo, su tensión (min. 12,3 voltios) debe comprobarse o si están dañadas al menos cada 3 meses y, si es necesario, recargarse o desecharse.

CZ - Pozor!

Je třeba ho po každém použití vypnout. Po každém použití je nutné odpojit akumulátor od modelu. Pokud model náhodou zůstane zapnutý nebo pokud akumulátor nebude odpojen od modelu, akumulátor se zcela vybije. Úplné vybití akumulátoru způsobí, že akumulátor ztrácí svůj výkon a může se poškodit do takové míry, že nabíjení nebo vybití akumulátoru nebude možné, nebo během procesu nabíjení nebo vybití se samovolně vznítí (nebezpečí vzniku požáru). Nikdy nenabíjejte nebo nevybíjejte zcela vybité akumulátory. Aby nedošlo k hlubokému vybití akumulátoru, nesmí jeho napětí nikdy klesnout pod 11,9 V. Plně nabitý akumulátor má 13 V Aby se zabránilo úplnému vybití, po každém použití nechejte akumulátor nabít do plně nabitého stavu. Plně nabití by měla probíhat po čekací době cca. 10 minut po použití a nejspíše do 12 hodin od momentu použití. Pokud akumulátor nebude nepoužívaný delší dobu, je třeba ho zkontrolovat nejméně každé 3 měsíce ohledně správného napětí (min. 12,3 V) a možných poškození.

PL - Uwaga!

Wtedy należy wyłączyć go bezpośrednio po każdym użyciu. wtedy, po każdym użyciu, należy odłączyć akumulator od modelu. Jeżeli model zostanie niezamierzenie włączony lub jeżeli akumulator nie zostanie odłączony od modelu, wtedy akumulator całkowicie się rozładuje. Przez całkowite rozładowanie akumulator traci swoją moc bądź może zostać tak bardzo uszkodzony, że ładowanie lub rozładowanie akumulatora nie będzie możliwe lub podczas procesu ładowania lub rozładowywania zapali się samowolnie (niebezpieczeństwo pożaru). Nigdy nie wolno ładować lub rozładowywać całkowicie rozładowanych akumulatorów. W celu uniknięcia całkowitego rozładowania napięcie akumulatorów nie powinno nigdy spaść poniżej 11,9 V. Napięcie w pełni naładowanego akumulatora wynosi ok. 13 V. W celu uniknięcia całkowitego rozładowania spowodowanego wyładowaniem samoistnym należy po użyciu całkowicie naładować sprawny akumulator. Pełne naładowanie akumulatora powinno nastąpić po odczekaniu ok. 10 minut od użycia oraz nie później niż po upływie 12 godzin od momentu użycia. W przypadku, gdy akumulator nie będzie używany przez dłuższy okres czasu, wtedy należy sprawdzać go co najmniej co 3 miesiące pod względem prawidłowego napięcia (min. 12,3 V) oraz ewentualnych uszkodzeń. W razie konieczności należy go naładować lub zutilizować.

NL - Let op!

Schakel het model na elk gebruik onmiddellijk uit als het model is voorzien van een aan/uit schakelaar. Als het model een accu heeft die kan worden verwijderd of is uitgerust met een losneembare steekverbinding, moet de accu na elk gebruik uit het model worden gehaald. De accu kan volledig leeg raken als het model per abuis wordt ingeschakeld of de accu en het model worden niet losgekoppeld. In zo'n geval verliest de accu zijn vermogen of kan zodanig worden beschadigd dat het laden of ontladen van de accu niet meer mogelijk is of tijdens dit proces kan verbranden (brandgevaar). De volledig lege accu's kunnen nooit meer worden opgeladen of ongeladen. Om diepe ontlading van de batterij te voorkomen, mag de spanning nooit lager dan 11,9 V zijn. De spanning van volledig opgeladen accu is ca. 13 V. Om de diepe ontlading veroorzaakt door de zelfontlading van de accu te voorkomen, dient de accu na gebruik volledig te worden opgeladen. De accu dient volledig te worden opgeladen na ca. 10 minuut wachttijd na gebruik en niet later dan 12 uur na gebruik. Als de accu lange tijd niet gebruikt wordt, dient dan ten minste elke 3 maanden op correcte spanning (min. 12,3 V) en op eventuele beschadiging te worden gecontroleerd. Indien nodig op te laden of te verwijderen.

SK - Pozor!

Je potrebné ho po každým použití vypnúť. Po každom použití je nutné odpojiť akumulátor od modelu. Ak model náhodou ostane zapnutý alebo ak akumulátor nebude odpojený od modelu, akumulátor sa úplne vybije. Úplné vybitie akumulátora spôsobí, že akumulátor stráca svoj výkon a môže sa poškodiť do takej miery, že nabíjanie alebo vybíjanie akumulátora nebude možné, alebo počas procesu nabíjania alebo vybíjania sa samovoľne vznieti (nebezpečenstvo vzniku požiaru). Nikdy nenabíjajte alebo nevybíjajte úplne vybité akumulátory. Aby sa zabránilo úplnému vybitiu akumulátora, jeho napätie by nemalo klesnúť pod 11,9 V. Napätie plne nabitých batérií je 13 V. Aby sa zabránilo úplnému samočinnému vybitiu, po každom použití opäť úplne nabite správny akumulátor. Plné nabitie by malo prebiehať po čakacej dobe cca. 10 minút po použití a najneskôr do 12 hodín od momentu použitia. Ak akumulátor nebude nepoužívaný dlhšiu dobu, je potrebné ho skontrolovať najmenej každé 3 mesiace ohľadne správneho napätia (min. 12,3 V) a možných poškodení. Ak je to potrebné, dobite alebo zlikvidujte batériu.



DE - Entsorgungshinweise

Batterien und Akkumulatoren dürfen nicht im Hausmüll entsorgt werden sondern müssen getrennt entsorgt werden. Sie sind verpflichtet, Altbatterien der fachgerechten Entsorgung (getrennte Sammlung) zuzuführen. Nach Gebrauch können Sie Batterien unentgeltlich im Handelsgeschäft zurückgeben. Nachdem Batterien Stoffe enthalten, die reizend wirken, Allergien auslösen können oder hochreaktiv sind, ist die getrennte Sammlung und ordnungsgemäße Verwertung wichtig für die Umwelt und Ihre Gesundheit. Sofern die Batterien unterhalb der durchgestrichenen Abfalltonne auf Rädern mit einem chemischen Zeichen Hg, Cd oder Pb gekennzeichnet ist, bedeutet dies, dass diese mehr als 0,0005 % Quecksilber (Hg), mehr als 0,002 % Cadmium (Cd) oder mehr als 0,004 % Blei (Pb) enthält.

GB - Disposal restrictions

Batteries and accumulators must not be disposed of in domestic waste. You are obliged to dispose of batteries (separate collection) appropriately. After use you can return batteries free of charge to the retail store. As batteries contain substances that can be irritant, can cause allergy and are highly reactive, separate collections and proper recycling is important to the environment and to your health. If the batteries are marked with a chemical symbol Hg, Cd or Pb below the crossed-out waste bin on wheels it refers to that more than 0.0005% of mercury (Hg), more than 0.002% of cadmium (Cd) or more than 0.004% Lead (Pb) is included.

FR - Consignes de recyclage

Les piles et les accumulateurs ne doivent strictement pas être jetés avec les ordures ménagères, mais doivent être jetés séparément. Vous êtes tenues de déposer vos piles usagés dans les centres communaux de collecte (collecte sélective). Après tout utilisation, vous avez la possibilité de retourner vos piles gratuitement chez des commerçants. Dès lors que les piles contiennent des substances qui peuvent causer des irritations et pouvant provoquer des allergies, il est recommandé d'effectuer la collecte et le recyclage comme recommandé, ce qui est très important pour l'environnement et votre santé. Dans la mesure où vous visualiser un symbole de poubelle avec roulettes et une croix, mis en évidence avec un symbole chimique Hg, Cd ou Pb, cela signifie que ces piles contiennent plus de 0,0005% de mercure (Hg), plus de plus de 0,002% de cadmium (Cd), ou plus de 0,004% de plomb (Pb).

IT - Istruzioni per lo smaltimento

Batterie e gli accumulatori non devono essere smaltiti nei rifiuti domestici, ma devono essere smaltiti separatamente. Siete obbligati di eseguire lo smaltimento professionale delle batterie vecchie (raccolta differenziata). È possibile restituire le batterie dopo l'uso gratuitamente nelle attività commerciali. Dato che le batterie contengono delle sostanze, che provocano irritazione, o possono causare allergie o sono altamente reattivi, la raccolta differenziata e il riciclaggio sono importanti per l'ambiente e la sua salute. Se le batterie, a disotto del "bidone a ruote cancellato" sono segnati con un simbolo chimico Hg, Cd o Pb, significa che questi contengono più di 0,0005 % Mercurio (Hg), più di 0,002 % Cadmio (Cd) o più di 0,004 % Piombo (Pb).

ES - Notas sobre el reciclado

Baterías y acumuladores no deben desecharse en la basura doméstica, pero se deben desechar de forma separada. Usted está obligado, a realizar la eliminación profesional de las baterías viejas (recogida selectiva). Es posible devolver las baterías después de su uso de forma gratuita en las actividades comerciales. Dado que las baterías contienen sustancias que causan irritación, pueden causar alergias o son altamente reactivos, la recogida selectiva y el reciclaje son importantes para el ambiente y su salud. Si las baterías, por debajo del "bidón con ruedas borrado" están marcados con un símbolo químico, Hg, Cd o Pb, significa que contiene más de un 0,0005 % de Mercurio (Hg), más de 0,002 % de Cadmio (Cd) o más de 0,004 % de Plomo (Pb).

CZ - Informace týkající se likvidace

Baterie a akumulátory se nesmí vyhazovat spolu s komunálním odpadem, ale je nutné je likvidovat zvlášť. Uživatel je povinen likvidovat použité baterie v souladu s předpisy (samostatný sběr odpadů). Po použití je možné baterie zdarma odevzdat v obchodě. Baterie obsahují látky, které působí dráždivě, mohou způsobit alergické reakce a jsou velmi reaktivní, proto je samostatný sběr a využití v souladu s předpisy velmi důležité pro životní prostředí a Vaše zdraví. Pokud baterie, pod přeškrtnutým odpadkovým košem na kolečkách, jsou označeny chemickým symbolem Hg, Cd nebo Pb, to znamená, že obsahují více než 0,0005% rtuti (Hg), více než 0,002% kadmia (Cd) nebo více, než 0,004 % olova.

PL - Informacje dotyczące utylizacji

Baterii i akumulatorów nie wolno wyrzucać z odpadami z gospodarstw domowych lecz należy usuwać je oddzielnie. Użytkownik jest zobowiązany do usuwania zużytych baterii zgodnie z przepisami (oddzielna zbiórka odpadów). Po zużyciu można zwrócić baterie nieodpłatnie w sklepie. Baterie zawierają substancje które działają drażniąco, mogą wywoływać alergię i są wysoce reaktywne, dlatego oddzielna ich zbiórka i ich wykorzystanie zgodnie z przepisami są ważne dla środowiska i Państwa zdrowia. Jeżeli baterie, poniżej przekreślonego kosza na odpady na kółkach, oznaczone są znakiem chemicznym Hg, Cd lub Pb, oznacza to, że zawierają one więcej niż 0,0005% rtęci (Hg), więcej niż 0,002% kadmu (Cd) lub więcej niż 0,004% ołowiu.

NL - Informatie over de afvalverwerking

Batterijen en accu's mogen niet met het gewone huisvuil weggegooid worden, maar moeten apart worden verwijderd. De eindgebruiker moet de gebruikte batterijen in overeenstemming met de procedures ontdoen (gescheiden inzameling van afval). Na gebruik kan de batterij kosteloos in de winkel worden teruggegeven. De batterijen bevatten stoffen die irriterend zijn, kunnen allergieën veroorzaken en zijn zeer reactief, moeten om die reden afzonderlijk worden ingezameld en in overeenstemming met de bepalingen betreffende het milieu en de gezondheid worden gebruikt. Wanneer de batterijen onder het symbool van de doorkruiste afvalbak met wielen, met chemisch symbool Hg, Cd en Pb zijn gemarkeerd, geeft dat aan dat ze meer dan 0,0005% kwik (Hg), meer dan 0,002% cadmium (Cd) of meer dan 0,004 % lood bevatten.

SK - Informácie týkajúce sa likvidácie

Baterie a akumulátory sa nesmú vyhazovať spolu s komunálnym odpadom, ale je nutné ich likvidovať zvlášť. Užívateľ je povinný likvidovať použité batérie v súlade s predpismi (samostatný zber odpadov). Po použití je možné batérie zadarmo odovzdať v obchode. Batérie obsahujú látky, ktoré pôsobia dráždivo, môžu spôsobiť alergické reakcie a sú veľmi reaktívne, preto ich samostatný zber a využitie v súlade s predpismi sú dôležité pre životné prostredie a Vaše zdravie. Ak batérie, pod přeškrtnutým odpadkovým košom na kolieskach, sú označené chemickou značkou Hg, Cd alebo Pb, to znamená, že obsahujú viac ako 0,0005 % ortuti (Hg), viac, ako 0,002 % kadmia (Cd) alebo viac, ako 0,004 % olova.

JAMARA e.K.

Am Lauerbühl 5 - DE-88317 Aichstetten

Tel. +49 (0) 75 65/94 12-0 - Fax +49 (0) 75 65/94 12-23



DE - Entsorgungshinweise

Elektrogeräte dürfen nicht im Hausmüll entsorgt werden, sondern müssen getrennt entsorgt werden. Sie sind verpflichtet, die Batterien – wenn möglich – herauszunehmen und das Elektroaltgerät bei den kommunalen Sammelstellen abzugeben. Sollten sich personenbezogene Daten auf dem Elektroaltgerät befinden, müssen diese von Ihnen selbst entfernt werden.

GB - Disposal restrictions

Electrical appliances must not be disposed of in domestic waste and must be disposed of separately. You are obliged to take out the batteries, if possible, and to dispose of the electrical equipment at the communal collection points. Should personal data be stored on the electrical appliance you must remove them by yourself.

FR - Consignes de recyclage

Les appareils électriques ne doivent strictement pas être jetés dans les ordures ménagères, mais doivent être jetés séparément. Vous êtes tenues – dans la possibilité – de déposer vos piles et appareils électriques dans les centres communaux de collectes. Si des informations personnelles sont présents sur les appareils électriques, celles-ci doivent être retirés par vous-même avant tout élimination du produit.

IT - Istruzioni per lo smaltimento

Aparecchi elettrici non devono essere smaltiti nei rifiuti domestici, ma devono essere smaltiti separatamente. Siete obbligati di rimuovere le batterie e portare l'apparecchi elettrici vecchi ai punti di raccolta comunali. Qualora ci sono dati personali sul apparecchio elettrico, devono essere rimossi da voi stessi.

ES - Notas sobre el reciclado

Aparatos eléctricos no pueden desecharse en la basura doméstica, pero se deben desechar de forma separada. Usted está obligado, a quitar las baterías y llevar los aparatos eléctricos viejos en los puntos de recogida comunales. En caso de que hay datos personales en el aparato eléctrico se deben remover de usted mismo.

CZ - Informace týkající se likvidace

Elektrická zařízení se nesmí vyhazovat spolu s komunálním odpadem, ale musí být likvidována zvlášť. Uživatel je povinen – pokud je to možné – odstranit baterii a odevzdat elektrické zařízení do sběru odpadů. Pokud se na zařízení nacházejí osobní údaje, ty je nutné odstranit samostatně.

PL - Informacje dotyczące utylizacji

Urządzeń elektrycznych nie wolno wyrzucać ze śmieciami z gospodarstw domowych, lecz należy usuwać je oddzielnie. Użytkownik jest zobowiązany – jeżeli jest to możliwe – do wyciągnięcia baterii oraz do oddania urządzenia elektrycznego w komunalnym punkcie zbiórki odpadów. Jeżeli na urządzeniu znajdują się dane osobowe, wtedy należy usunąć je samodzielnie.

NL - Informatie over de afvalverwerking

Elektrische apparatuur mag niet met het gewone huisvuil weggegooid worden, maar moet apart worden verwijderd. De eindgebruiker is verplicht – indien mogelijk – om de accu te verwijderen en elektrische apparatuur naar stedelijk afvalinzameling te leveren. Staan op het apparaat de persoonlijke gegevens dan moeten ze zelfstandig worden verwijderd.

SK - Informácie týkajúce sa likvidácie

Elektrické zariadenia sa nesmú vyhazovať spolu s komunálnym odpadom, ale musia byť likvidované zvlášť. Užívateľ je povinný – ak je to možné – odstrániť batériu a odovzdať elektrické zariadenie do zberu odpadov. Ak sa na zariadení nachádzajú osobné údaje, tie je nutné odstrániť samostatne.

DE - Servicehändler | GB - Service centre | FR - Revendeur de service
IT - Centro assistenza | ES - Servicio asistencia | CZ - Servisní centrum
PL - Partner serwisowy | NL - Servicepartner | SK - Servisný partner

DE - Reitter Modellbau Versand, Patricia Reitter, Degerfeldstrasse 11, 72461 Albstadt
Tel. 07432 9802700, Fax 07432 2009594, info@modellbauversand.de,
www.modellbauversand.de

DE - Mooser T-Trade, Thomas Mooser, Bürgermeister-Koch-Str. 32a, DE-82178 Puchheim,
Tel +49 (0) 89 17929867, Fax +49 (0) 89 17929869, info@mooser-t-trade.de,
www.mooser-t-trade.de

EU - JAMARA e.K., Am Lauerbühl 5, DE-88317 Aichstetten,
Tel +49 (0) 7565 9412-0, Fax +49 (0) 7565 9412-23, info@jamara.com, www.jamara.com

CZ - PenTec s.r.o., Distributor Jamara for Czech Republic and Slovakia, Veleslavínská 30/19,
CZ-162 00 Praha 6, Tel +420 235 364 664, Mobil +420 739 075 380, servis@topdrony.cz,
www.topdrony.cz

HR - Viva-net d.o.o., Distributor Jamara for Croatia, Ante Topic - Mimare 8,
HR-10000 Zagreb-Susedgrad, info@viva-net.hr, www.viva-net.hr

HU - Nettrade Kft., Distributor Jamara for Hungary, 1033 Budapest, Hévízi út 3/b,
Tel +36 30 664 3835, ugyfelszolgalat@kreativjatek.hu